

Libro de referencia

BeoVision 4 incluye los productos que se muestran más arriba. Tanto en la Guía como en el Libro de referencia se hace mención a los componentes individuales por sus respectivos nombres. La instalación en su totalidad se conoce como BeoVision 4.

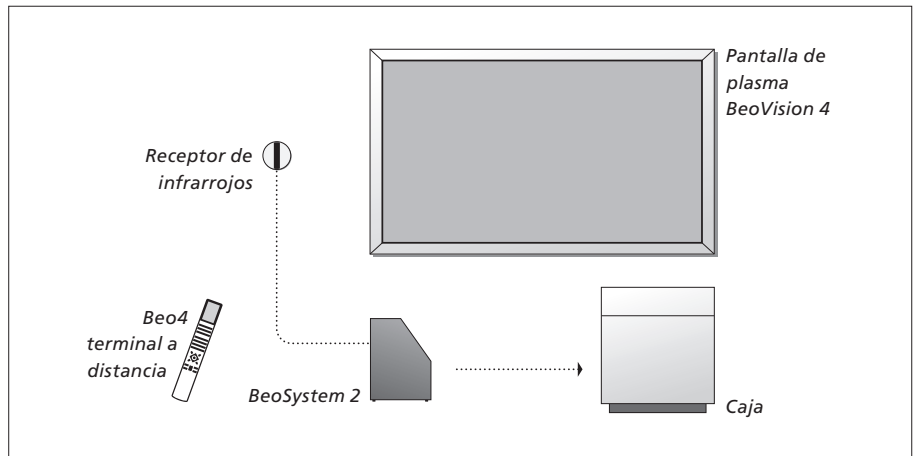

Explicación de los símbolos que aparecen en la Guía y en el Libro de referencia

Botones del terminal a distancia Beo4



Visor del terminal a distancia Beo4



Visualización en pantalla



La Guía y el Libro de referencia

Este Libro de referencia contiene información acerca de la conexión y el funcionamiento del equipo externo, así como una visión general de los menús en pantalla. La Guía contiene toda la información sobre lo que necesita saber acerca de sus productos Bang & Olufsen.

Esperamos que su distribuidor local de Bang & Olufsen le suministre, instale y configure sus productos. No obstante, en la Guía y en el Libro de referencia se incluye la información necesaria para su instalación y configuración, algo muy útil si traslada los productos o amplía el sistema en el futuro.

Tanto la Guía como el Libro de referencia incluyen un índice alfabético que le ayudará a encontrar el tema específico del que desea más información.

Ubicación, conexiones y mantenimiento, 4

Se explica cómo manejar y ubicar su BeoVision 4, cómo conectar equipos de vídeo adicionales y dónde se encuentran las distintas tomas.

Configuración de los altavoces – sonido surround, 13

Se explica el modo de convertir su BeoVision 4 en un sistema de sonido surround.

Conexión de equipos adicionales, 18

Se explica el modo de conectar a BeoSystem 2 un receptor digital, un decodificador, una fuente de alta definición o un PC y cómo registrar equipos adicionales.

Sistema de audio con BeoVision 4, 26

Se explica cómo conectar a BeoSystem 2 un sistema de audio y cómo manejar un sistema de audio y vídeo integrado.

Distribución del sonido y la imagen con BeoLink, 28

Se explica el modo de realizar las conexiones, de manejar un sistema de distribución y de configurar su BeoVision 4 en una habitación periférica.

Personalización de Beo4, 32

Se explica el modo de agregar y eliminar funciones en Beo4.

Menús, 34

Vista general de los menús en pantalla.

Índice alfabético, 41

Configuración de BeoVision 4 y BeoSystem 2

Le recomendamos que siga el siguiente procedimiento cuando configure su BeoVision 4:

- Desembale el sistema y la pantalla.
- Busque un entorno apropiado. En esta página encontrará algunas directrices.
- Monte el soporte de pared como se describe en la Guía que se adjunta con el mismo.
- Conecte la pantalla.
- Monte el receptor de infrarrojos.
- Conecte los altavoces y equipos adicionales, tal y como se describe en las páginas siguientes.

¡No conecte el sistema a la red hasta que haya conectado la pantalla, los altavoces y los demás equipos!

Para más información sobre el panel de conexión directa de BeoSystem 2, consulte el capítulo "Panel de conexión directa de BeoSystem 2" en la página 12.

Antes de empezar...

- Cerciérese de que sus equipos se configuran, colocan y conectan de acuerdo con lo establecido en esta Guía.
- No coloque ningún objeto sobre BeoSystem 2 ni sobre la pantalla.
- Sus equipos se han diseñado sólo para su uso en interiores, en entornos domésticos secos con una temperatura entre 10 y 40°C (50–105°F).
- No trate de abrirlos. Deje estas operaciones al personal de servicio cualificado.

BeoSystem 2:

- Sitúe su BeoSystem 2 en su caja. Si no desea usar la caja, asegúrese de que hay espacio suficiente alrededor de BeoSystem 2 para su ventilación.
- Coloque siempre su BeoSystem 2 sobre una superficie plana y estable.

La pantalla de plasma:

- Debido al peso de la pantalla, se necesitan dos personas para moverla o levantarla.
- Para levantar la pantalla, agárrela por los bordes superior e inferior.
- Transporte la pantalla de forma que esté en posición vertical en todo momento.
- Si necesita posarla en cualquier momento antes de ubicarla definitivamente, déjela en una posición vertical sobre su borde inferior en una superficie estable y plana.
La pantalla no ha sido diseñada para sostenerse por sí misma. ¡Deberá estar apoyada hasta que se monte en el soporte de pared!
- La imagen puede distorsionarse a altitudes en que la presión del aire sea inferior a 833 hPa (aproximadamente 1500 metros o más).
- Al montar la pantalla en el soporte de pared, deje un espacio de unos 10 centímetros en la parte superior, inferior y laterales.

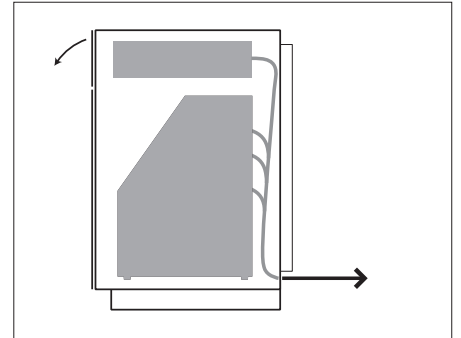

Sítúe su BeoSystem 2 en su caja. Una vez realizadas todas las conexiones, acople la cubierta posterior con los cuatro tornillos que se incluyen con la caja.

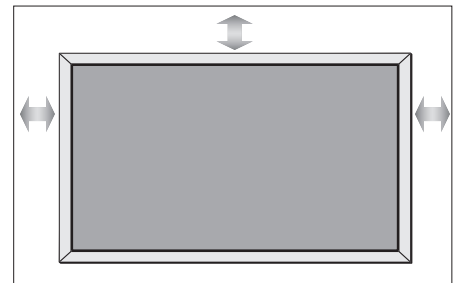

Descripción general de las tomas

BeoSystem 2:

- 1 Interruptor de alimentación
- 2 Tomas del receptor de infrarrojos
- 3 Panel de conexión directa
- 4 Conexión a la red eléctrica
- 5 Área de conexión de la pantalla de plasma
- 6 Panel de conexión de altavoces y de entradas digitales
- 7 Panel de conexión de audio y vídeo (AV) y de la antena
- 8 Toma de conexión del ventilador

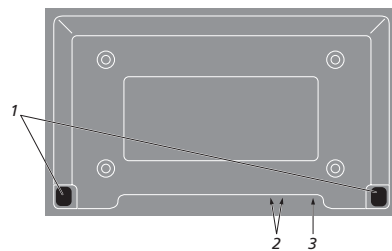
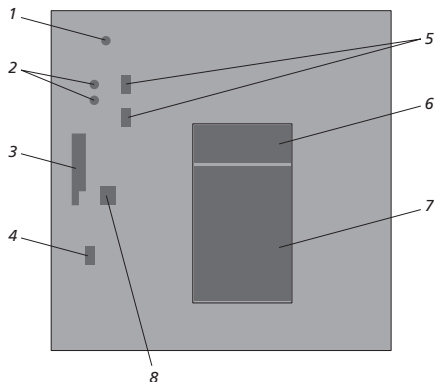

La pantalla de plasma:

- 1 Paneles de conexión de altavoces*
- 2 Panel de conexión de audio y vídeo (A/V)
- 3 Conexión a la red eléctrica

Para más información sobre las tomas, consulte el capítulo "Paneles de conexión" en la página 9.

*Al conectar altavoces externos, conéctelos a las tomas para altavoces de BeoSystem 2 y no a la pantalla de plasma.

Montaje y conexión del receptor de infrarrojos

Para facilitar el funcionamiento por control remoto de su BeoVision 4 y de todos los equipos conectados, debe conectar el transmisor de infrarrojos a BeoSystem 2.

El receptor de infrarrojos es del tipo "ocular", pudiendo recibir las señales desde su terminal a distancia Beo4 y enviarlas a BeoSystem 2. A continuación, BeoSystem 2 envía las señales de control apropiadas a su pantalla de plasma o a otro equipo conectado.

Al montar el receptor de infrarrojos, asegúrese de colocar el receptor en la misma pared que la pantalla. ¡Si el receptor de infrarrojos no está colocado correctamente, la luz emitida por la pantalla puede impedir el funcionamiento por control remoto de BeoVision 4!

Una vez montado el receptor de infrarrojos como se indica en esta página, conéctelo a la toma IR IN de BeoSystem 2.

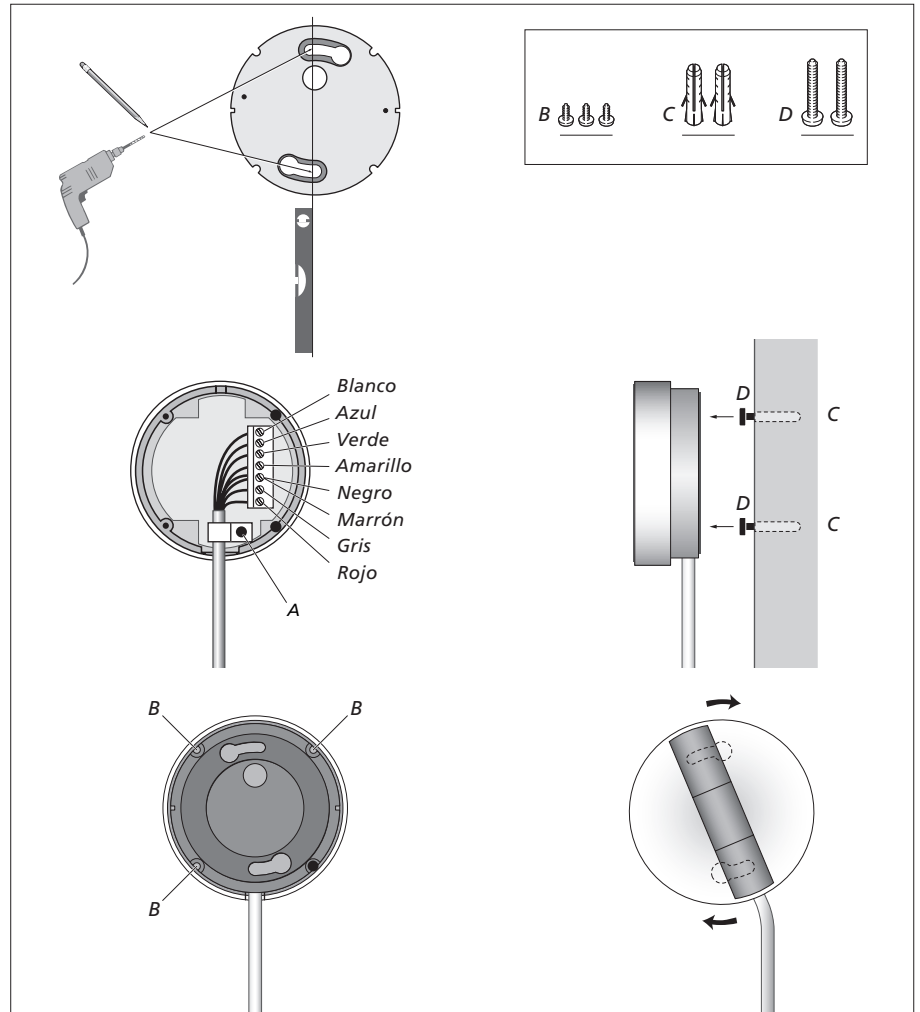

Conexión de la pantalla de plasma

Si necesita cables más largos, solicítelos a su distribuidor de Bang & Olufsen. Los dos enchufes a cada extremo del cable sólo sirven para determinadas tomas, de modo que no es posible conectar los cables incorrectamente si sigue el procedimiento que se describe más abajo:

- Conecte la clavija de 15 pines en la toma RGB de BeoSystem 2 y la clavija de 9 pines del mismo extremo en la toma RS232 de BeoSystem 2.
- Conecte la clavija de 15 pines del otro extremo en la toma PC IN de la pantalla, y la clavija de 9 pines de ese mismo extremo en la toma SERIAL de la pantalla.
- Conecte el transmisor de infrarrojos en la toma IR-IN pertinente de BeoSystem 2.
- Conecte los dos cables de alimentación en las tomas pertinentes de BeoSystem 2 y la pantalla, ¡pero no los conecte aún a la red!

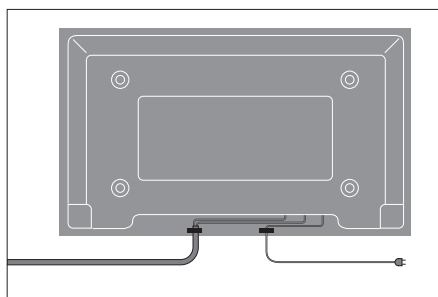
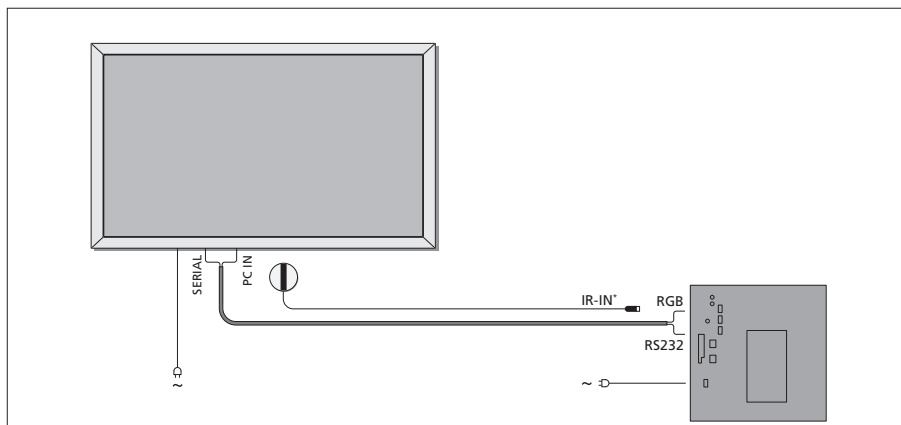

Es necesario asegurar los cables con las abrazaderas, tal como se muestra en el diagrama. De lo contrario, el cable de alimentación puede desenchufarse de la toma de corriente.

Conexión de la antena y de la alimentación de red

Asegúrese de que tanto BeoSystem 2 como la pantalla estén colocados adecuadamente antes de conectar los sistemas.

- > Conecte la pantalla a la red eléctrica.
- > Conecte la antena a la toma marcada con VHF/UHF en BeoSystem 2.
- > Conecte su BeoSystem 2 a la red eléctrica.

Si aún no ha conectado los altavoces, o si desea conectar cualquier otro equipo a BeoSystem 2, ¡no lo enchufe todavía a la red!

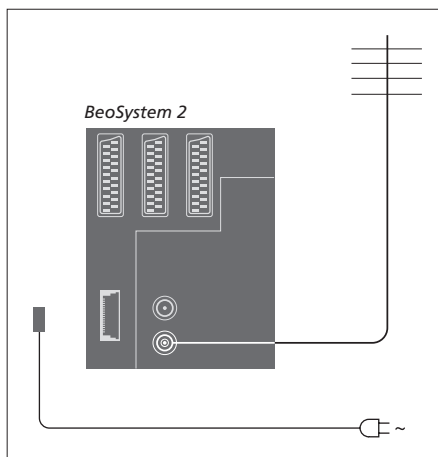

Una vez realizadas las conexiones...

Encienda el interruptor de alimentación en la parte posterior de BeoSystem 2. El sistema está en modo standby y listo para su uso. Ya puede comenzar a sintonizar canales, como se explica en "Sintonización de los canales de televisión" en la página 26 de la Guía.

Su BeoVision 4 ha sido diseñado para permanecer en el modo standby cuando no está funcionando. Por lo tanto, para facilitar su funcionamiento mediante el terminal a distancia, es esencial que deje encendido permanentemente el interruptor de alimentación.

Mantenimiento

El mantenimiento normal, como la limpieza, es responsabilidad del usuario. Para obtener mejores resultados, siga las instrucciones que se indican a la derecha. Consulte a su distribuidor de Bang & Olufsen para conocer las recomendaciones sobre su mantenimiento.

Limpieza de las superficies...

Elimine el polvo de la superficie con un paño seco y suave. Elimine las manchas de grasa o la suciedad persistente con un paño que no deje pelusa, muy escurrido, impregnado en una solución de agua con algunas gotas de detergente neutro, del tipo de los detergentes para vajillas. Estas instrucciones de limpieza también son válidas para cualquier soporte de pie o de pared.



¡No limpie ninguna pieza de BeoVision 4 con alcohol ni otros disolventes!

Acerca de la pantalla de plasma...

Límpiala solamente con un paño suave seco. No utilice limpiadores líquidos ni en aerosol.

No permita que se visualicen imágenes fijas en la pantalla durante un periodo prolongado, ya que puede causar que una imagen secundaria permanente permanezca en la pantalla. Ejemplos de imágenes fijas son los logotipos, los juegos de vídeo, las imágenes de ordenador y las imágenes visualizadas en formato 4:3.

Limpieza del terminal a distancia Beo4

Limpie el terminal a distancia Beo4 con un paño suave, limpio y escurrido.

Sustitución de las pilas de Beo4...

Cuando en el visor de Beo4 aparece "BATTERY", habrá llegado el momento de cambiar las pilas del terminal a distancia.

El terminal Beo4 necesita tres pilas. Utilice sólo pilas alcalinas (tamaño AAA) de 1,5 V. Cambie las pilas como se muestra en esta página. Mantenga un dedo sobre las pilas hasta que haya colocado la tapa.

Una vez sustituidas las pilas, deberá esperar unos 10 segundos hasta que aparezca "TV" en el visor. El terminal a distancia Beo4 ya está listo para funcionar.

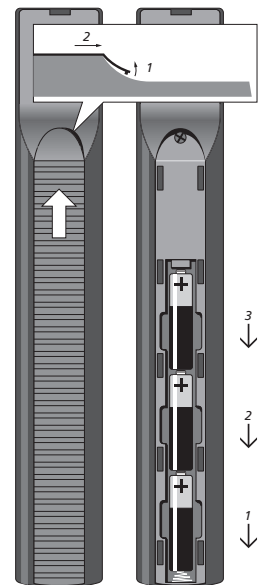

¡NOTA! Si se rompiese, quebrase o sufriera cualquier tipo de daño el vidrio de la pantalla frontal, deberá sustituirse inmediatamente ya que, en caso contrario, podría ocasionar lesiones. Póngase en contacto con su distribuidor de Bang & Olufsen.

El panel de conexión posterior de BeoSystem 2 le permite conectar los cables de entrada de señal y una gran variedad de equipos adicionales, como un reproductor de DVD o un sistema de sonido Bang & Olufsen vinculado.

Las tomas V.TAPE, AV y DECODER están disponibles para la conexión de equipos adicionales.

Cualquier equipo que conecte en estas tomas debe registrarse en el menú *Connections*. Para más información consulte el capítulo “Registro de equipos de vídeo adicionales” en la página 32 de la Guía.

Panel de conexión de audio y vídeo (AV) y de la antena

V.TAPE

Toma de 21 pines para la conexión de un reproductor de vídeo BeoCord V 8000.

AV

Toma de 21 pines para la conexión de audio y vídeo de otros equipos, como un reproductor de DVD, un receptor digital o un segundo descodificador. No conecte descodificadores de banda base en esta toma.

DECODER

Toma de 21 pines para la conexión de un receptor digital secundario o un descodificador principal. Esta toma ofrece la posibilidad de conectar un descodificador de audio y vídeo o uno de radiofrecuencia.

La toma puede utilizarse para un módulo AV 2 Expander, que ofrece la posibilidad de conectar un descodificador u otros equipos de vídeo auxiliares de otros fabricantes (no de Bang & Olufsen) al mismo tiempo.

MASTER LINK

Toma para la conexión de un sistema de audio Bang & Olufsen compatible. También se utiliza para la distribución BeoLink de sonido por toda la casa.

LINK

Toma de salida de antena para la distribución de señales de vídeo a otras habitaciones.

VHF/UHF

Toma para señales de entrada procedentes de una antena de televisión externa o de una red de televisión por cable.

ATTN. ON/OFF

Atenuador de la señal de antena. Las opciones son:

- OFF: Configuración normal
- ON: Señales amortiguadas

IR OUTPUT

Para la conexión de un receptor digital.

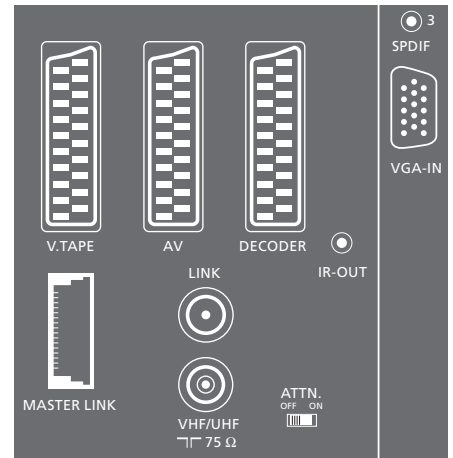

Panel de conexión de audio y vídeo (AV) y de la antena.

VGA-IN

Toma para la conexión de una fuente de vídeo de alta definición o un ordenador.

SPDIF 3

Toma de entrada digital para la conexión de, por ejemplo, un reproductor de DVD. SPDIF 3 ha sido diseñada para la entrada digital de equipos conectados a la toma VGA-IN en BeoSystem 2.

Panel de conexión de altavoces y de entradas digitales

FRONT

Las dos tomas se utilizan para conectar los altavoces frontales en una instalación de sonido surround.

CENTRE

Toma para la conexión de los altavoces centrales en una instalación de sonido surround.

REAR

Las dos tomas se utilizan para conectar los altavoces posteriores en una instalación de sonido surround.

SUBWOOFER

Toma utilizada para conectar un subwoofer BeoLab 2 en una instalación de sonido surround.

SPDIF 1

Toma de entrada digital para conectar, por ejemplo, un reproductor de DVD. SPDIF 1 se utiliza para la entrada digital procedente de los equipos conectados en la toma AV de BeoSystem 2.

SPDIF 2

Toma de entrada digital para conectar, por ejemplo, un reproductor de DVD. SPDIF 2 se utiliza para la entrada digital procedente de los equipos conectados en la toma V.TAPE de BeoSystem 2.

Si la toma V.TAPE está configurada como *V.Mem* o *None*, la toma SPDIF 2 se utilizará para el equipo conectado a la toma DECODER.

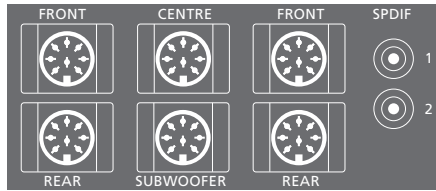

Conexiones adicionales

ON/OFF

Interruptor de alimentación.

IR IN

Para la conexión de un receptor de infrarrojos BeoLink que habilita el funcionamiento por control remoto de BeoVision 4.

MAINS

Conexión a la red eléctrica.

RGB

Para conectar la pantalla.

RS232

Para conectar la pantalla.

FAN

Para la conexión de un ventilador externo.

S-VHS / VIDEO / R / L / PHONES

Conexiones para cámaras de vídeo y auriculares. Si desea más información, consulte el capítulo "Panel de conexión directa en BeoSystem 2" en la página 12.

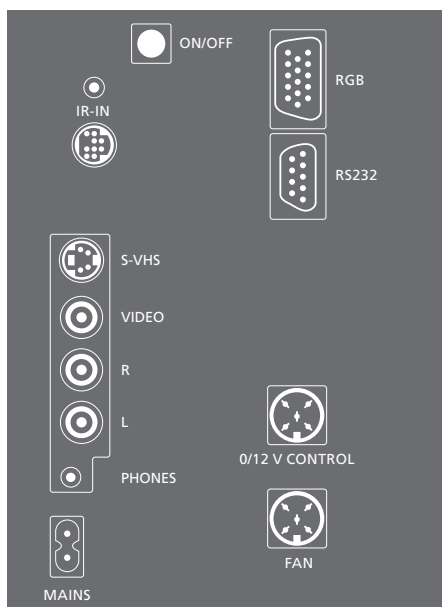

Panel de conexión – pantalla de plasma

El panel de conexión posterior de la pantalla incluye tomas de conexión para BeoSystem 2.

DVI

Toma para la conexión de una fuente de vídeo de alta resolución o un ordenador.

PC IN

Toma para la conexión a la toma RGB de BeoSystem 2.

SERIAL

Toma para la conexión a la toma RS232 de BeoSystem 2.

Para el instalador...

Una vez completadas las conexiones, deberá seleccionar el tipo de pantalla en un menú Service.

Con BeoVision 4 encendido...

- > Pulse **MENU** para abrir el menú principal.
- > Pulse **▼** para resaltar *Setup* y pulse **GO**.
- > Pulse **0** dos veces, seguido de **GO**. Aparece el menú *Service*.
- > Pulse **1** para abrir el menú *Monitor*.
- > Pulse **▼** para resaltar *Plasma version setup* y pulse **GO**.
- > Pulse **▲** o **▼** para seleccionar el tipo de pantalla y pulse **GO** para guardarlo.
- > Pulse **EXIT** para salir del menú.
- > Pulse **•** para apagar el equipo.

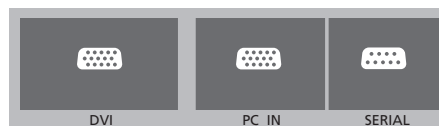

¡IMPORTANTE! Si desea conectar un ordenador a la pantalla y utilizar la pantalla a modo de monitor, asegúrese de que desconecta BeoSystem 2, BeoVision 4, el ordenador y todos los equipos conectados al mismo de la red eléctrica antes de conectar el ordenador y la pantalla entre sí. Además, el ordenador debe estar conectado a un enchufe de pared con toma a tierra como se especifica en las instrucciones de instalación del mismo.

Panel de conexión directa en BeoSystem 2

Puede conectar auriculares y escuchar un programa de televisión, o puede conectar una cámara de vídeo y ver sus películas caseras en BeoVision 4. Si ha conectado, por ejemplo, un vídeo BeoCord V 8000, puede copiar las grabaciones de la cámara en una cinta de vídeo.

El panel de conexión directa

S-VHS

Para la conexión de cámaras de vídeo S-VHS o Super-8 solamente.

VIDEO – R – L

Estas tomas se utilizan para conectar una cámara de vídeo:

R – L: Para la conexión de audio (canales de sonido derecho e izquierdo respectivamente).

VIDEO: Para la señal de vídeo.

PHONES

Puede conectar unos auriculares estéreo en la toma PHONES. Para desconectar los altavoces de BeoSystem 2 hay que pulsar en el centro del botón de volumen de Beo4.

Ver las grabaciones de la cámara de vídeo en BeoVision 4

Para ver las grabaciones de su cámara de vídeo, conéctela y encienda su BeoVision 4. Cuando se inicia la reproducción en la cámara, BeoSystem 2 registra automáticamente la señal y puede ver las imágenes procedentes de la cámara de vídeo en BeoVision 4.

Si la señal de la cámara de vídeo se desactiva de forma accidental...

> Pulse LIST varias veces hasta que aparezca CAMERA en Beo4 y pulse GO.

Para poder ver las opciones CAMERA en Beo4, debe añadir las antes a la lista de funciones de Beo4. Para más información, consulte el capítulo "Personalización de Beo4" en la página 32.



Copia desde una cámara de vídeo

Si tiene conectado un equipo de vídeo, como BeoCord V 8000, a BeoSystem 2 y conecta una cámara de vídeo a las tomas para cámara de vídeo y auriculares, puede copiar las grabaciones de la cámara en una cinta. Mientras se copia la cinta, puede ver un programa de televisión o dejar su BeoSystem 2 en modo standby.

Para copiar una grabación desde una cámara de vídeo...

- > Conecte su cámara de vídeo e inicie la reproducción desde la cámara.
- > Pulse RECORD para preparar BeoCord V 8000 para grabar.
- > Pulse RECORD de nuevo para iniciar la grabación.
- > Pulse V MEM y después STOP para hacer una pausa en la grabación.
- > Pulse RECORD para reanudar una grabación en pausa, o...
- > ...pulse STOP de nuevo para detener la grabación por completo.

La configuración de sonido surround se adapta fácilmente a su salón. Deje que la imagen determine su posición de escucha y visión ideal. Disfrutará de la mejor calidad de sonido en el área creada por los altavoces.

En una configuración de sonido surround, deberá calibrar los altavoces. Calibrar significa ajustar el balance entre los mismos. Consulte las páginas siguientes para obtener más información.

Ubicación de los altavoces externos

Las tres ilustraciones de la derecha muestran ejemplos de ubicación de BeoVision 4 y de los altavoces en habitaciones de diferentes tipos y tamaños.

En la configuración de los altavoces se aplican las siguientes directrices:

- Utilice siempre los altavoces más potentes como altavoces frontales.
- Sitúe los altavoces donde desee antes de conectarlos.
- La mejor ubicación para los altavoces posteriores es a ambos lados, por detrás de su posición de escucha favorita.
- Los juegos de altavoces frontales y posteriores no tienen que colocarse necesariamente en los rincones de la habitación.
- Si conecta un subwoofer BeoLab 2, consulte la Guía de dicho altavoz para obtener información acerca de sus posibilidades de ubicación.

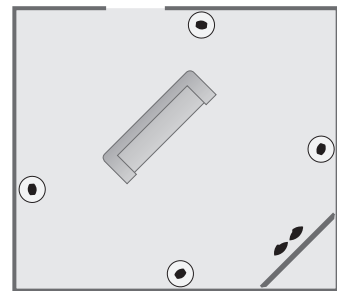
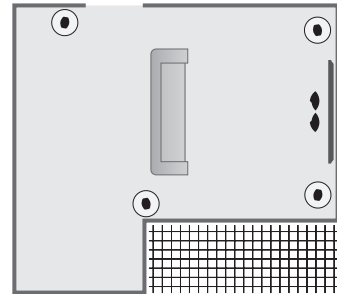
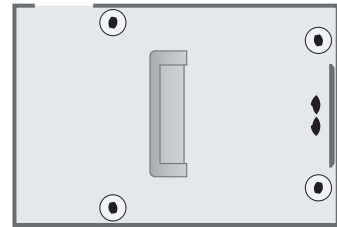

Conexión de los altavoces

Puede conectar altavoces Bang & Olufsen y un subwoofer BeoLab 2 a BeoVision 4 mediante el panel de conexión en la parte posterior de BeoSystem 2. Los altavoces deben ser altavoces Power Link de Bang & Olufsen.

Puede conectar las señales entre un altavoz y otro (tal como se describe en la Guía suministrada con sus altavoces) o puede conectar cada altavoz individual en una toma. Si necesita cables más largos y adaptadores, consulte a su distribuidor de Bang & Olufsen.

Utilice los cables suministrados con los altavoces para realizar las siguientes conexiones:

- > Conecte los dos altavoces frontales en las tomas marcadas con FRONT.
- > Conecte los dos altavoces posteriores en las tomas marcadas con REAR.
- > Conecte los altavoces centrales en la toma marcada con CENTRE. Puentee las señales de un altavoz a otro al conectar los altavoces centrales.
- > Conecte el subwoofer en la toma marcada con SUBWOOFER.

Recuerde ajustar siempre el conmutador L – R – LINE de ambos juegos de altavoces frontales y posteriores a L o R (canal izquierdo o derecho), para indicar su posición en cada juego de altavoces. Configure el altavoz frontal izquierdo a L, el posterior derecho a R y así sucesivamente.

Si sólo dispone de un juego de altavoces, conéctelos a las tomas marcadas con FRONT.

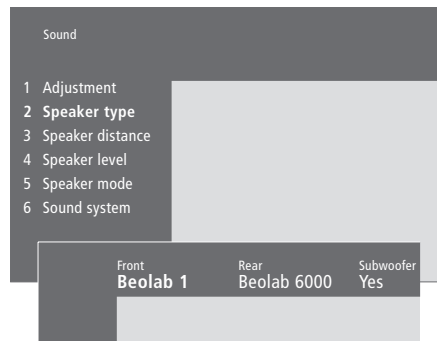
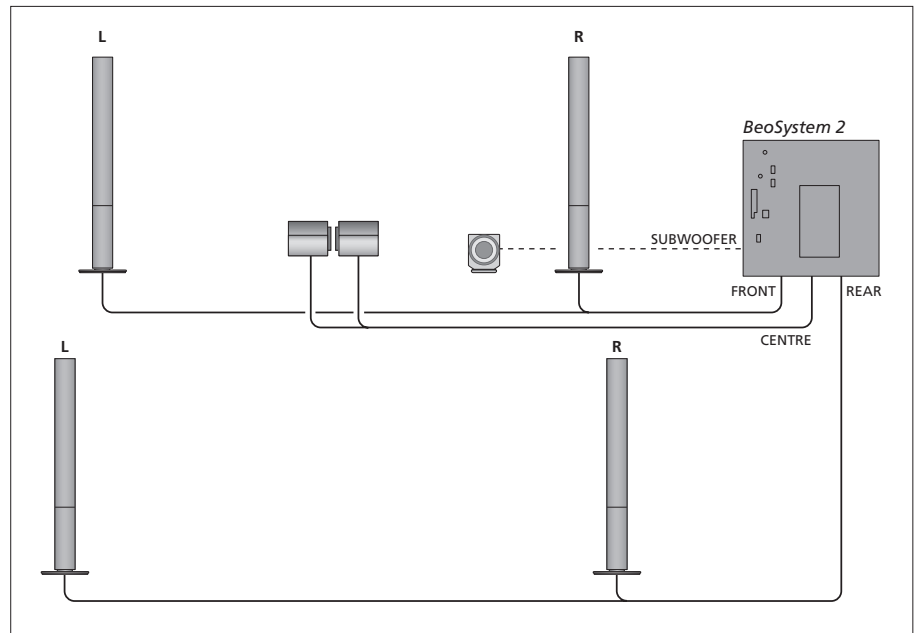

- > Pulse **MENU** para abrir el menú principal.
- > Pulse **3** para abrir el menú *Setup*.
- > Pulse **2** para abrir el menú *Sound*.
- > Pulse **2** de nuevo para abrir el menú *Speaker type*.
- > Pulse **▲** o **▼** para ver su tipo de altavoz y **▶▶** para pasar al siguiente tipo de altavoces. Elija *None* si no hay altavoces conectados.
- > Si tiene un subwoofer BeoLab 2, pulse **▶▶** para mover el cursor a *Subwoofer* y pulse **▼** para cambiar el campo a *Yes*.
- > Pulse **GO** para guardar su configuración, o...
- > ...pulse **EXIT** para salir del menú sin guardar.

Si sólo dispone de un juego de altavoces, configure "Front" en "None", ¡NO en el tipo de sus altavoces!

Para más información sobre el menú "Speaker type", consulte la página 38.

Ajuste de la distancia de los altavoces

Sitúese en su posición de visión favorita, encienda su BeoVision 4 e introduzca la distancia aproximada en línea recta, en metros, entre su posición y cada uno de los altavoces.

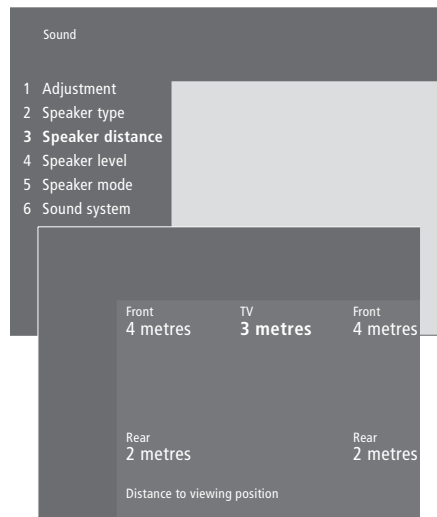

- > Pulse **MENU** para abrir el menú principal.
- > Pulse **3** para abrir el menú *Setup*.
- > Pulse **2** para abrir el menú *Sound*.
- > Pulse **3** para abrir el menú *Speaker distance*.
Se mostrarán los altavoces conectados.
- > Pulse **◀◀** o **▶▶** para mover el cursor de un altavoz a otro y pulse **▲** o **▼** para seleccionar la distancia en metros entre su posición de visión y cada uno de los altavoces.
- > Cuando haya introducido las distancias de los altavoces pulse **GO** para guardar la configuración, o...
- > ...pulse **EXIT** para salir del menú sin guardar.

Para más información sobre el menú "Speaker distance", consulte la página 38.

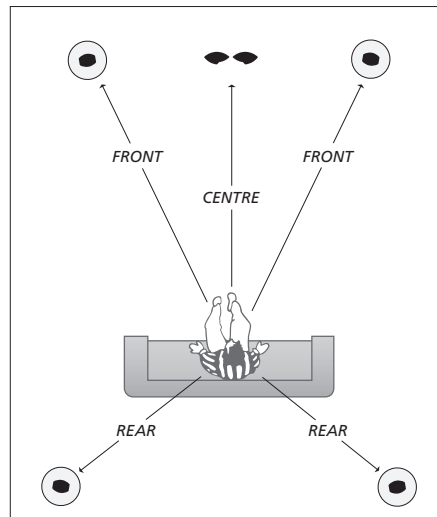

No tiene que introducir la distancia para el subwoofer BeoLab 2, ya que su colocación tiene un leve impacto en el sonido.

Calibración del nivel sonoro

Cuando haya conectado los altavoces necesarios para su instalación de sonido surround en BeoSystem 2, tendrá que realizar una calibración de los altavoces.

En cada uno de los altavoces que tiene conectados en su configuración de sonido surround se genera alternativamente un sonido de calibración. Su misión consiste en ajustar el nivel de sonido de todos los altavoces conectados para adaptarlo al nivel de sonido de los altavoces centrales. Puede elegir si desea que la secuencia del sonido se realice automática o manualmente.

Una vez realizada la calibración de los altavoces, sólo necesitará volver a realizarla si hace cambios en la configuración; por ejemplo, si mueve alguno de los altavoces.

No es necesario calibrar el sonido del subwoofer en una instalación de sonido surround. Si aún así desea ajustar el sonido del subwoofer una vez completada la calibración del sonido, consulte el capítulo "Ajuste de los parámetros de imagen y sonido" en la página 35 de la Guía.

El nivel sonoro procedente de los altavoces centrales sirve de referencia para los altavoces externos y no puede ajustarse.

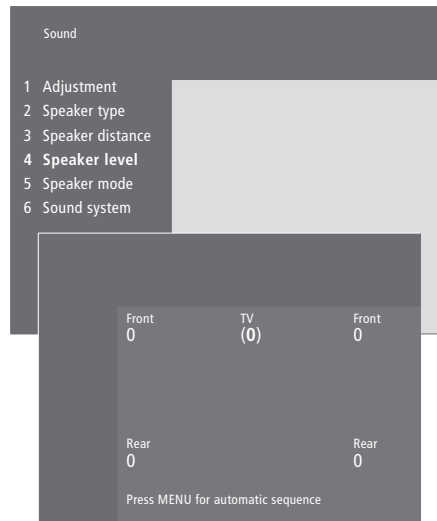

- > Pulse **MENU** para abrir el menú principal.
- > Pulse **3** para abrir el menú *Setup*.
- > Pulse **2** para abrir el menú *Sound*.
- > Pulse **4** para abrir el menú *Speaker level*. TV se resalta y se conecta el sonido en los altavoces del televisor.
- > Pulse **▲** o **▼** para ajustar el sonido del altavoz y **◀◀** o **▶▶** para pasar a otro altavoz.
- > Cuando haya ajustado el sonido de todos los altavoces de su configuración de sonido surround pulse **GO** para guardar su configuración, o...
- > ...pulse **EXIT** para salir del menú sin guardar.

Para más información sobre el menú "Speaker level", consulte la página 38.

Definición de un modo de altavoces predeterminado

Puede predefinir dos modos de altavoces predeterminados: uno para usarlo cada vez que encienda una fuente de vídeo del sistema, y el otro para usarlo cada vez que encienda una fuente de audio conectada al sistema. También puede seleccionar un modo de altavoces diferente, tal como se describe en la página 10 de la Guía.

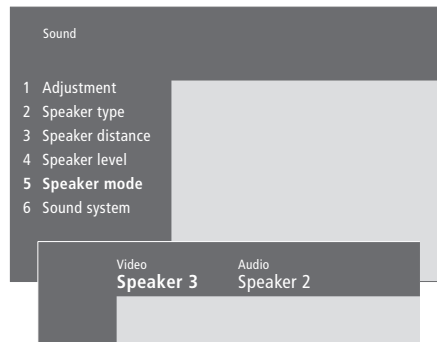

- > Pulse **MENU** para abrir el menú principal.
- > Pulse **3** para abrir el menú *Setup*.
- > Pulse **2** para abrir el menú *Sound*.
- > Pulse **5** para abrir el menú *Speaker mode*.
- > Pulse **▲** o **▼** para cambiar entre los modos de los altavoces y **◀** o **▶** para cambiar entre *Video* y *Audio*.
- > Cuando haya seleccionado los modos de altavoces predeterminados, pulse **GO** para guardar la configuración, o...
- > ...pulse **EXIT** para salir del menú sin guardar.

Para más información sobre el menú "Speaker mode", consulte la página 39.

Conexión de equipos adicionales

Puede conectar diferentes tipos de equipos de audio y vídeo a BeoSystem 2, tales como un reproductor de vídeo, un receptor digital o una cámara de vídeo.

Cuando conecte equipos de vídeo a BeoSystem 2, recuerde utilizar primero la toma AV, si está disponible.

Consulte las Guías incluidas con sus equipos adicionales para comprobar que los conecta correctamente.

Recuerde registrar todos los equipos conectados. Para más información consulte el capítulo *“Registro de equipos de vídeo adicionales”* en la página 32 de la Guía.

AV 2 Expander (Expansor de audio y vídeo)

El accesorio opcional AV 2 Expander es un Euroconector para la conexión de equipos que no sean de Bang & Olufsen, como descodificadores, videoconsolas y cámaras a la toma DECODER de BeoSystem 2. Use un cable de 21 pines para conectar un enchufe en la toma marcada con TV en la caja de expansión, y conecte otro cable a la toma marcada con DECODER en BeoSystem 2. No es posible manejar el equipo conectado a través de la toma AV 2 Expander con el terminal a distancia.

Reproductor de vídeo

Utilice un cable de 21 pines para conectar un reproductor de vídeo Bang & Olufsen en la toma V.TAPE de BeoSystem 2. Conecte el cable de la antena en la toma de entrada del reproductor de vídeo. Lleve el cable de antena hasta la toma de antena de BeoSystem 2.

Reproductor de DVD

Use un cable de 21 pines para conectar un reproductor de DVD, como DVD 1 de Bang & Olufsen, a BeoSystem 2. Conecte un extremo en la toma marcada con AV del reproductor de DVD y el otro extremo en la toma marcada con AV de BeoSystem 2. Realice la conexión entre la toma marcada con DIGITAL OUTPUT de DVD 1 y la toma SPDIF 1 de BeoSystem 2. Si no se adjunta el cable necesario, solicítelo a su distribuidor de Bang & Olufsen.

Videoconsolas, cámaras de vídeo, etc.

Se recomienda el uso del panel de conexión directa para conectar equipos de forma temporal, por ejemplo videoconsolas o videocámaras. El uso de estas tomas se explica en el capítulo *“Panel de conexión directa en BeoSystem 2”*, en la página 12.

Conecte un receptor digital* a las tomas V.TAPE, AV o DECODER de BeoSystem 2. Si las tomas están ocupadas, también puede conectar el receptor digital a BeoSystem 2 a través del panel de conexión directa.

También es posible conectar un decodificador a la toma DECODER o AV de BeoSystem 2.

Asegúrese de que todos los equipos conectados estén registrados en el menú *Connections*. Para más información consulte el capítulo "Registro de equipos de vídeo adicionales" en la página 32 de la Guía.

Si dispone de un receptor digital de alta definición, consulte la página 22 para obtener más información sobre cómo conectarlo y registrarlo.

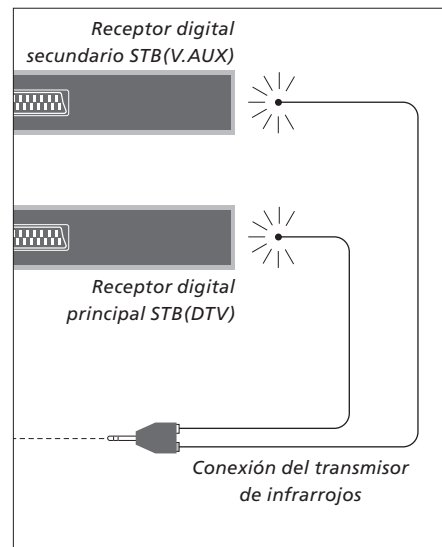
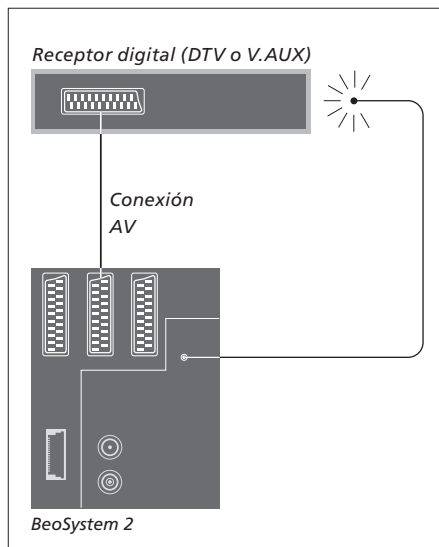

Conexión del receptor digital

Antes de conectar equipos externos desconecte de la red eléctrica todos los sistemas relacionados. Utilice el cable de audio y vídeo de 21 pines para conectar el receptor digital a BeoSystem 2:

- > Conecte un extremo al receptor digital.
- > Lleve el cable hasta la toma V.TAPE, AV o DECODER de la parte posterior de BeoSystem 2.
- > Conecte el transmisor de infrarrojos en la toma IR OUTPUT de BeoSystem 2.
- > Acople el transmisor de infrarrojos al receptor de infrarrojos del receptor digital.

Para poder utilizar el terminal a distancia incluido con su receptor digital, no tape completamente su receptor de infrarrojos.

Si conecta dos receptores digitales...

Necesitará un adaptador en Y de infrarrojos (número de referencia 6174171) para conectar dos receptores digitales a BeoSystem 2. Consulte a su distribuidor de Bang & Olufsen. Siga el procedimiento que se describe a continuación para conectar dos receptores digitales al BeoSystem 2:

- > Conecte sus receptores digitales principal y secundario en las tomas AV y DECODER de BeoSystem 2 (o en las tomas DECODER y V.TAPE si tiene un equipo conectado en la toma AV), mediante los cables de audio y vídeo de 21 pines, como se muestra en la figura.
- > Conecte el adaptador en Y de infrarrojos en la toma IR OUTPUT de BeoSystem 2.
- > Conecte el transmisor de infrarrojos de su receptor digital principal en la toma de color cromo del adaptador en Y de infrarrojos y acople el otro extremo al receptor de infrarrojos de su receptor digital principal.
- > Conecte el transmisor de infrarrojos de su receptor digital secundario en la toma de color oro del adaptador en Y de infrarrojos y acople el otro extremo al receptor de infrarrojos de su receptor digital secundario.
- > Registre su receptor digital principal en el menú *Connections* como STB (DTV) y el secundario como STB (V.AUX).

*¡NOTA! Los receptores digitales deben configurarse de acuerdo con su documentación.

Conexión alternativa del receptor digital

Si las tres tomas V.TAPE, AV o DECODER están ocupadas y quiere conectar un segundo receptor digital, puede hacerlo en el panel de conexión directa.

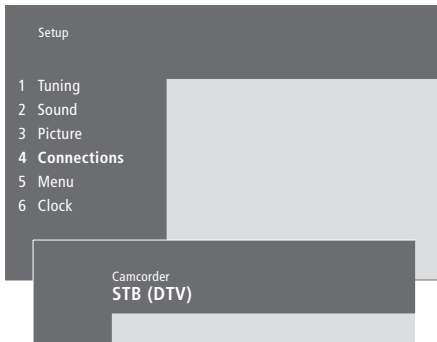

Si conecta un receptor digital en el panel de conexión directa...

- > Pulse **MENU** para abrir el menú principal.
- > Pulse **3** para abrir el menú *Setup*.
- > Pulse **▼** para desplazar el cursor hacia abajo hasta *Connections*.
- > Pulse **MENU**. *Connections* cambiará a *Camcorder*.
- > Pulse **GO** para abrir el menú *Camcorder*.
- > Pulse **▲** o **▼** para ver sus opciones. Seleccione STB (DTV) o STB (V.AUX). Por supuesto, también puede seleccionar *Camcorder* si dispone de una cámara de vídeo conectada al panel de conexión directa.
- > Pulse **GO**.
- > Cuando haya registrado el receptor digital se le indicará que seleccione el tipo del mismo en una lista que aparece en la pantalla. Para más información consulte el capítulo "*Registro de equipos de vídeo adicionales*" en la página 32 de la Guía.
- > Cuando haya seleccionado el tipo STB pulse **GO** para guardar la configuración, o...
- > ...pulse **EXIT** para salir del menú sin guardar.



Panel de conexión directa.

Cómo acceder a un receptor digital conectado en el panel de conexión directa...

- > Si su receptor digital está registrado como STB (DTV), pulse **DTV** en Beo4.
- > Si está registrado como STB (V.AUX), pulse varias veces **LIST** hasta que aparezca V.AUX* en el visor de Beo4 y luego pulse **GO**.

**Para poder ver la opción V.AUX en Beo4, primero debe añadirla a su lista de funciones. Para más información, consulte el capítulo "Personalización de Beo4" en la página 32.*

Conexión de un descodificador de audio y vídeo o de radiofrecuencia

Para conectar un descodificador AV (un descodificador de banda base, como Canal+), conecte el cable de la antena a BeoSystem 2. Conecte el descodificador AV a la toma de 21 pines marcada con DECODER en BeoSystem 2.

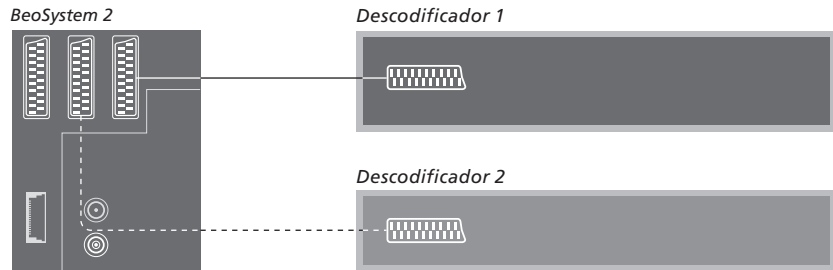

Si desea conectar un descodificador de radiofrecuencia, recuerde conectar el cable de la antena externa en la toma de entrada del descodificador y, a continuación, lleve el cable hasta la toma de antena de BeoSystem 2 (con la marca VHF/UHF). Conecte el descodificador de radiofrecuencia en la toma de 21 pines marcada con DECODER en BeoSystem 2.

Conexión de dos descodificadores

Para conectar dos descodificadores a BeoSystem 2 conecte el descodificador principal en la toma DECODER y el secundario en la toma AV de BeoSystem 2.

¡No conecte un descodificador de banda que no tenga pinza de sujeción en el conector AV!

Conexión de una fuente de alta definición o un PC

Puede conectar una fuente de alta definición (HD), como un receptor digital o un DVD grabador a BeoSystem 2. Así podrá acceder a fuentes de vídeo digitales. También puede conectar un PC.

También puede conectar estas fuentes a BeoVision 4.

Asegúrese de registrar todos los equipos conectados en el menú *Connections* de BeoSystem 2. Tenga en cuenta, no obstante, que la conexión de fuentes HD puede limitar o modificar algunas de las funciones de BeoSystem 2. Estas limitaciones y modificaciones se describen en este capítulo.

Para más información sobre el menú *Connections*, consulte la página 40.

Conexión

La toma VGA-IN en BeoSystem 2 es para la conexión de una fuente HD, como un receptor digital o un PC. A continuación se muestran algunos ejemplos de posibles configuraciones.

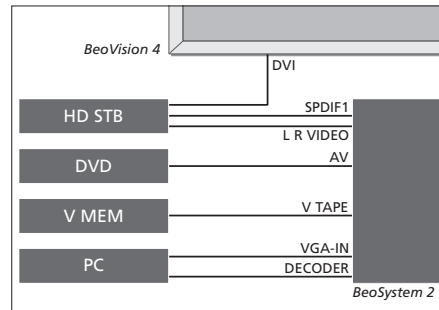

En el menú *Connections*:

- Configure AV en DVD
- Configure V Mem en V Mem
- Configure Decoder en PC (VGA)
- Configure Camera en STB (DTV/DVI) o STB (AUX/DVI).

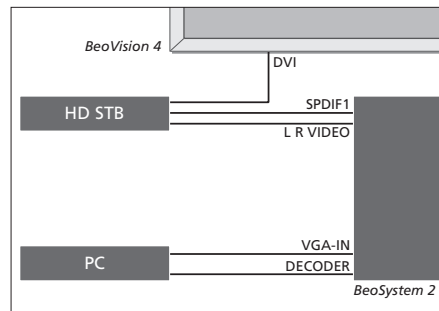

En el menú *Connections*:

- Configure Decoder en PC (VGA)
- Configure Camera en STB (DTV/DVI) o STB (AUX/DVI).

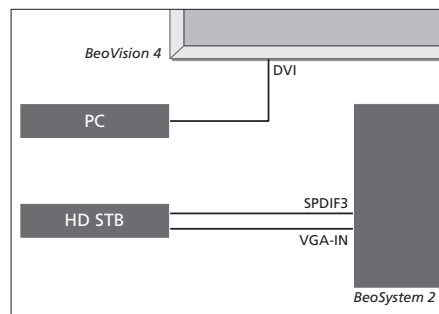

En el menú *Connections*:

- Configure Decoder en STB (DTV/Ypbr) o STB (AUX/Ypbr)
- Configure Camera en PC (DVI).

Si desea conectar un receptor digital de alta definición o cualquier otra fuente HD a BeoSystem 2, tenga en cuenta que necesitará un cable especial, que podrá conseguir en su distribuidor de Bang & Olufsen.

Registro

Los equipos de alta definición pueden registrarse en las tomas *AV*, *Decoder* y *Camera*. Para acceder a la toma *Camera* resalte *Decoder* y pulse el botón *MENU* en Beo4.

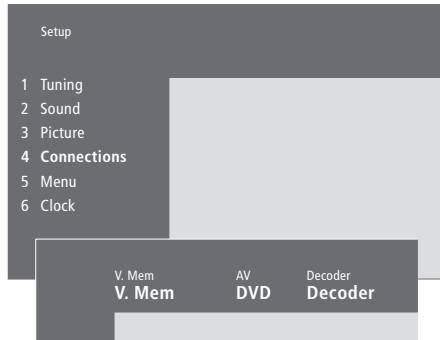

Opciones HD en el menú *Connections*:

AV

DVD (YPbr)... para un DVD conectado a la toma *VGA-IN* en BeoSystem 2.

DVD2 (YPbr)... para un segundo DVD o reproductor de vídeo conectado a la toma *VGA-IN* en BeoSystem 2.

Decoder

STB (DTV/YPbr), *STB (AUX/YPbr)*... para un receptor digital conectado a la toma *VGA-IN* en BeoSystem 2.

PC (VGA)... para un PC conectado a la toma *VGA-IN* en BeoSystem 2.

Camera

STB (DTV/DVI), *STB (AUX/DVI)*... para un receptor digital conectado a la toma *DVI* de BeoVision 4.

PC (DVI)... para un PC conectado a la toma *DVI* en BeoVision 4.

Acceso a fuentes HD o a un PC

Puede acceder a las fuentes HD a través del terminal a distancia Beo4.

Pulse para encender un receptor digital registrado como *STB (DTV/DVI)* o *STB (DTV/YPbr)*

Pulse varias veces hasta mostrar *V.AUX* en Beo4

Pulse para encender una fuente registrada como *V.AUX* o *AUX*, como un receptor digital registrado como *STB (AUX/DVI)*

Pulse *LIST* varias veces hasta que aparezca *PC* en Beo4

Pulse *GO* para encender un PC conectado

Para poder ver V.AUX o PC en Beo4, primero debe añadir estas opciones a su lista de funciones. Si desea más información, consulte el capítulo Personalización de Beo4 en la página 32.

Si selecciona PC como fuente, no podrá visualizar el menú principal en la pantalla si antes no selecciona otra fuente, como TV. Tenga en cuenta además que los ajustes de brillo, color, contraste o tonalidad deberán realizarse desde el menú PICTURE, y no desde el PC. Consulte "Ajuste de los parámetros de imagen y sonido" en la página 35 de la Guía para más información.

No permita que se visualicen imágenes fijas en la pantalla, como imágenes del ordenador, durante un periodo prolongado, ya que puede causar que una imagen secundaria permanente permanezca en la pantalla.

DTV

LIST

V.AUX

GO

LIST

PC

GO

¡NOTA! Si ha conectado un equipo HD a BeoSystem 2, algunas funciones de vídeo pueden verse afectadas:

- No hay visor de estado en la pantalla, pero aún así podrá acceder al sistema de menús;
- El menú Set-top Box Controller descrito en la página 20 de la Guía no aparece;
- Si ha seleccionado *FORMAT 2* para imágenes tipo buzón como se describe en la página 11 de la Guía, no podrá deslizar la imagen hacia arriba o hacia abajo;
- No podrá distribuir el sonido o la imagen desde una fuente HD a un equipo de la habitación periférica.
- No podrá grabar una fuente HD, a no ser que su equipo HD también incluya una señal de definición estándar (SD);
- No podrá seleccionar la fuente HD mientras esté utilizando la función *P-AND-P* que se describe en la página 14 de la Guía.

Ajuste de la imagen de la fuente HD

Quizás considere necesario ajustar la imagen al utilizar una fuente HD con BeoSystem 2. Use el terminal a distancia Beo4 para ajustar la ubicación, tamaño y proporciones de la imagen.

Con la fuente HD encendida...

Pulse LIST varias veces hasta que aparezca FORMAT

LIST

FORMAT

Pulse para poder ajustar la imagen

9

Pulse para subir o bajar la imagen

▲

▼

Pulse para desplazar la imagen a izquierda o derecha

◀ ▶

Pulse para reducir la altura de la imagen



Pulse para incrementar la altura de la imagen



Pulse para reducir la anchura de la imagen



Pulse para incrementar la anchura de la imagen



Pulse para almacenar su configuración

GO

Pulse EXIT para volver sin guardar los cambios

EXIT

Sistema de sonido con BeoVision 4

Si conecta BeoSystem 2 a un equipo de audio compatible con Bang & Olufsen obtendrá los beneficios de un sistema de audio y vídeo integrado.

Reproduzca un CD en su equipo de audio utilizando altavoces conectados a BeoSystem 2 o vea un programa de televisión y envíe el sonido a los altavoces de su equipo de audio.

Sus sistemas de audio y vídeo pueden estar juntos en una habitación, o bien en dos habitaciones independientes, con BeoVision 4 en una habitación y el equipo de sonido con un juego de altavoces en otra.

Tenga en cuenta que no todos los sistemas de sonido Bang & Olufsen admiten la integración con BeoSystem 2.

Conexión de su sistema de audio

Mediante un cable Master Link, conecte la clavija multipines en la toma marcada con MASTER LINK en BeoSystem 2 y la otra clavija multipines en la toma marcada con MASTER LINK del sistema de audio.

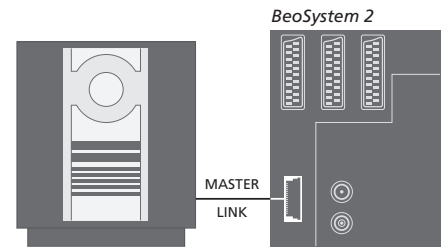

Configuración de opciones

Si su BeoVision 4 se ha configurado en un sistema de audio y vídeo (AV), quizás deba programarlo en la opción correcta. La configuración de opciones se realiza desde el terminal a distancia Beo4 y con todo el sistema en modo standby.

Configuración de opciones para BeoVision 4...

- > Manteniendo pulsado el botón **•**, pulse **LIST**.
- > Suelte ambos botones.
- > Pulse **LIST** varias veces hasta que aparezca **OPTION?** en Beo4 y pulse **GO**.
- > Pulse **LIST** varias veces hasta que aparezca **V.OPT** en Beo4 y después teclee el número adecuado (0, 1 o 2).

Configuración de opciones del sistema de audio...

- > Manteniendo pulsado el botón **•**, pulse **LIST**.
- > Suelte ambos botones.
- > Pulse **LIST** varias veces hasta que aparezca **OPTION?** en Beo4 y pulse **GO**.
- > Pulse **LIST** varias veces hasta que aparezca **A.OPT** en Beo4 y después teclee el número adecuado (0, 1 o 2).

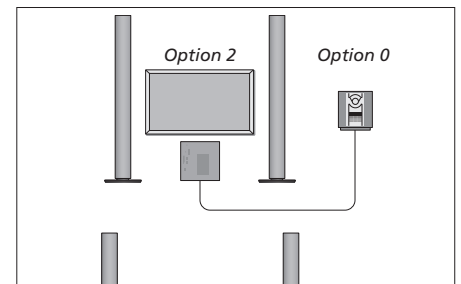

Puede configurar su BeoVision 4 y un sistema de audio en una habitación, con todos los altavoces conectados a BeoSystem 2.

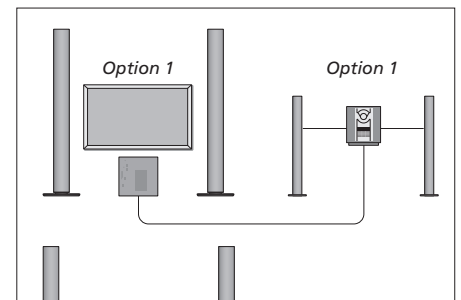

Puede instalar su BeoVision 4 y un sistema de audio (con un juego de altavoces conectados) en la misma habitación.

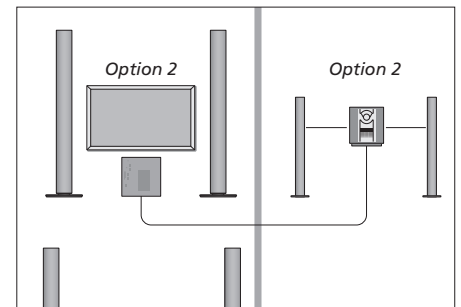

Puede optar por instalar el sistema de audio en una habitación y BeoVision 4 en otra.

Uso de un sistema de audio y vídeo integrado

Si integra su sistema de audio con BeoVision 4, podrá seleccionar una combinación de altavoces apropiada para el canal de audio o vídeo actual, además de grabar el sonido de vídeo en el sistema de audio.

Grabación del sonido del equipo de vídeo

Si escucha el sonido de BeoVision 4 por los altavoces del equipo de audio Bang & Olufsen y éste tiene una grabadora, puede grabar en ella el sonido del televisor. Si desea más información, consulte la Guía de su sistema de audio.

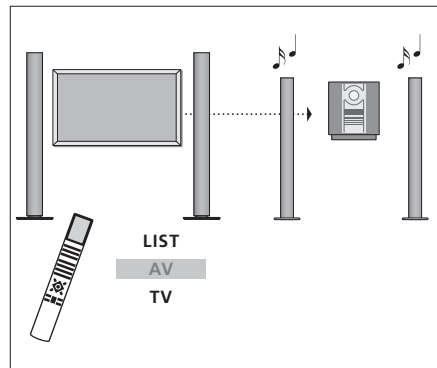

Para escuchar el sonido del televisor por los altavoces de su sistema de audio sin encender la pantalla, pulse varias veces LIST hasta que aparezca AV* en el visor de Beo4, y pulse el botón de una fuente, como TV.

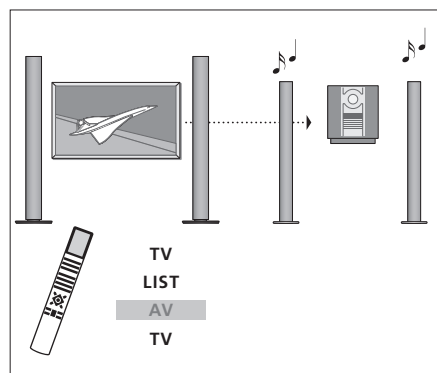

Para escuchar el sonido del televisor por los altavoces de su sistema de audio sin encender la pantalla, pulse varias veces LIST hasta que aparezca AV* en el visor de Beo4, y pulse TV de nuevo.

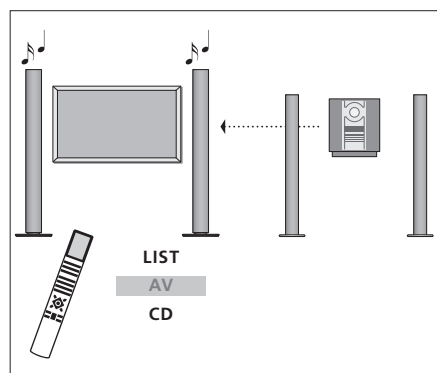

Para escuchar el sonido del sistema de audio por los altavoces de BeoSystem 2, pulse LIST varias veces hasta que aparezca AV* en Beo4, y después pulse el botón de una fuente de audio, como CD.

*Para poder ver la opción AV en Beo4, primero debe añadirla a su lista de funciones. Para más información, consulte el capítulo "Personalización de Beo4" en la página 32.

El sistema BeoLink posibilita la distribución de imágenes y sonido a las demás habitaciones de la casa.

Puede conectar su BeoSystem 2, por ejemplo, a otro sistema de vídeo o a un juego de altavoces de otra habitación, lo que hace posible “trasladar” las imágenes o el sonido a otras habitaciones.

Si tiene instalado un sistema de distribución BeoLink, puede utilizar su BeoVision 4 tanto en la habitación principal, su salón, como en la habitación periférica, un estudio o dormitorio.

El modulador del sistema garantiza la distribución de los sistemas de vídeo hasta la habitación periférica. En determinadas circunstancias, quizás necesite configurar el modulador.

Conexiones periféricas

El sistema de la habitación principal debe estar conectado al sistema de la habitación periférica mediante un cable Master Link:

- > Conecte el cable Master Link en la toma marcada con MASTER LINK de BeoSystem 2.
- > Si también desea distribuir señales de vídeo, conecte un cable de antena común en la toma LINK de BeoSystem 2.
- > Lleve ambos cables hasta la habitación periférica y siga las instrucciones suministradas con el equipo de la habitación periférica.

Si la toma MASTER LINK del televisor ya tiene conectado un sistema de audio, deberá dividir el cable Master Link en dos y unir los extremos con el cable procedente de la habitación periférica utilizando una caja de unión especial. Si necesita ayuda, consulte a su distribuidor de Bang & Olufsen.

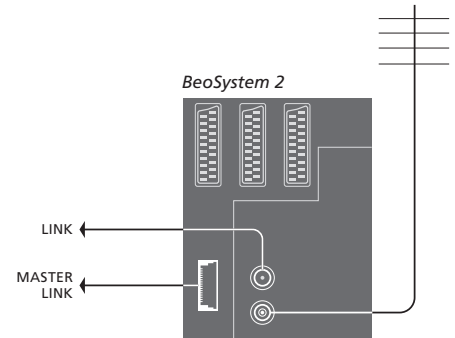

Modulador del sistema

Si en la habitación periférica tiene un sistema de audio y desea instalar un televisor que no se puede vincular en la misma habitación, ajuste el modulador del sistema en *On*. La configuración de fábrica es *Off*.

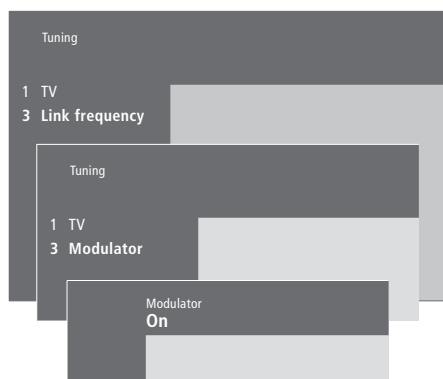

Para activar el modulador del sistema...

- > Pulse **MENU** para abrir el menú principal.
- > Pulse **3** para abrir el menú *Setup*. *Tuning* aparecerá destacada.
- > Pulse **GO** para abrir el menú *Tuning*.
- > Pulse **▼** para desplazar el cursor hacia abajo hasta el menú *Link frequency*.
- > Pulse **MENU** para mostrar el parámetro *Modulador*.
- > Pulse **GO** para abrir el menú *Modulador*.
- > Pulse **▲** o **▼** para cambiar de *Off* a *On*.
- > Pulse **GO** para guardar su configuración, o...
- > ...pulse **EXIT** para salir de todos los menús sin guardar.

Frecuencia Link

Si, por ejemplo, un canal de televisión de su zona se emite a la misma frecuencia de señal que la del sistema BeoLink, 599 MHz, debe sintonizar el modulador del sistema a una frecuencia que no se utilice. Cuando cambie la frecuencia link del sistema de la habitación principal debe asegurarse de que la frecuencia link del sistema de la habitación periférica esté en consonancia.

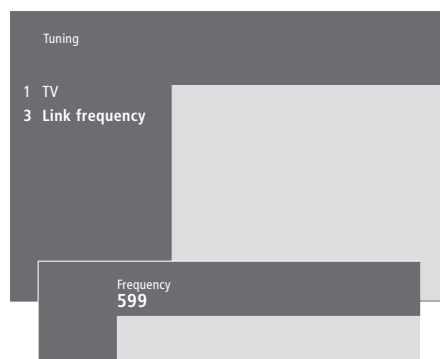

Para cambiar la frecuencia link...

- > Pulse **MENU** para abrir el menú principal.
- > Pulse **3** para abrir el menú *Setup*.
- > Pulse **GO** para abrir el menú *Tuning*.
- > Pulse **2** para abrir el menú *Link frequency*.
- > Pulse **▲** o **▼** para buscar una frecuencia disponible. También puede teclear la frecuencia mediante las teclas numéricas del terminal Beo4.
- > Pulse **GO** para guardar su configuración, o...
- > ...pulse **EXIT** para salir de todos los menús sin guardar.

BeoLink – BeoVision 4 en una habitación periférica

Si tiene instalado BeoLink en su hogar y decide ubicar el televisor en una habitación periférica, podrá manejar todos los sistemas conectados en la habitación principal a través de BeoVision 4.

Cuando conecte su BeoVision 4 en una habitación periférica, debe realizar el siguiente procedimiento:

- 1 Conecte su BeoSystem 2 a la red eléctrica.
- 2 Mediante el terminal a distancia Beo4 programe su BeoSystem 2 en la *Opción 6**.
- 3 Desconecte su BeoSystem 2 de la red eléctrica.
- 4 Realice las conexiones.
- 5 Vuelva a conectar su BeoSystem 2 a la red eléctrica.

Configuración de opciones

¡Para que la totalidad de su sistema funcione correctamente, es esencial que BeoSystem 2 en la habitación periférica esté configurado en la opción correcta antes de conectarlo al sistema de la habitación principal!

- > Mantenga pulsado el botón **•**, y pulse **LIST**.
- > Suelte ambos botones.
- > Pulse **LIST** varias veces hasta que aparezca **OPTION?** en Beo4 y pulse **GO**.
- > Pulse **LIST** varias veces hasta que aparezca **V.OPT** en el visor de Beo4 y pulse **6***.

Conexiones de la habitación periférica

Su BeoSystem 2 de la habitación periférica debe conectarse al sistema de la habitación principal mediante dos cables diferentes:

- Conexión BeoLink (utilizando un cable Master Link y una caja de unión).
- Conexión de la antena (utilizando un cable de antena común).

Conexión BeoLink

En la habitación principal: Conecte el cable Master Link en la toma marcada con **MASTER LINK** del sistema principal. Lleve el cable hasta la caja de unión y córtelo a una longitud adecuada.

En la habitación periférica: Conecte el cable Master Link en la toma **MASTER LINK** de BeoSystem 2. Lleve el cable hasta la caja de unión y córtelo a una longitud adecuada.

Interior de la caja de unión: Una los cables como se explica en la Guía que se adjunta con la caja/cable. En esta Guía se explican todas las posibilidades de la caja de unión y cómo unir los cables.

Conexión de la antena

Mediante un cable de antena común (cable coaxial), conecte un extremo en la toma **LINK** del sistema principal y el otro en la toma de entrada de antena de BeoSystem 2.

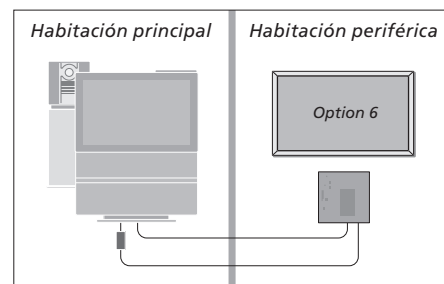

**Si conecta BeoVision 4 en una habitación periférica donde ya hay conectados otros sistemas periféricos, como altavoces, debe programar BeoSystem 2 en la "Opción" 5.*

Funcionamiento en la habitación periférica

Cuando se encuentre en la habitación periférica, puede manejar todos los sistemas conectados con el terminal a distancia Beo4.

Uso de fuentes sólo presentes en una de las habitaciones...

Pulse el botón del sistema que desea utilizar

**RADIO
A MEM
DTV**

Utilice el sistema seleccionado como acostumbra

Uso de una fuente ubicada en la habitación principal – tipo de fuente presente en ambas habitaciones...

Pulse varias veces hasta que aparezca LINK* en el visor de Beo4

LIST
LINK

Pulse el botón del sistema que desea utilizar

TV

Utilice el sistema seleccionado como acostumbra

Uso de una fuente ubicada en la habitación periférica – tipo de fuente presente en ambas habitaciones...

Pulse el botón del sistema que desea utilizar

TV

Utilice el sistema seleccionado como acostumbra

Disfrute del sonido estéreo en su habitación periférica...

El sonido que se distribuye desde un equipo de vídeo en la habitación principal, como un receptor digital, hacia la habitación periférica se transmitirá normalmente en sonido monofónico. No obstante, puede seleccionar sonido estéreo:

- > Pulse por ejemplo **DTV** para seleccionar un receptor digital conectado al sistema de la habitación principal.
- > Pulse **LIST** varias veces hasta que aparezca **AV*** en el visor de Beo4.
- > Pulse **DTV** de nuevo para disfrutar del sonido estéreo.

¡IMPORTANTE! Mientras se utiliza esta función no se pueden distribuir otros sistemas de la habitación principal hacia los sistemas de otras habitaciones periféricas.

La configuración de las "reproducciones programadas" o del "modo standby programado" puede realizarse también con BeoVision 4 en una habitación periférica. Deben programarse en el sistema de la habitación principal y la función Timer debe estar activada en BeoVision 4. Para más información, consulte el capítulo "Encender o apagar BeoVision 4 automáticamente" en la página 18 de la Guía.

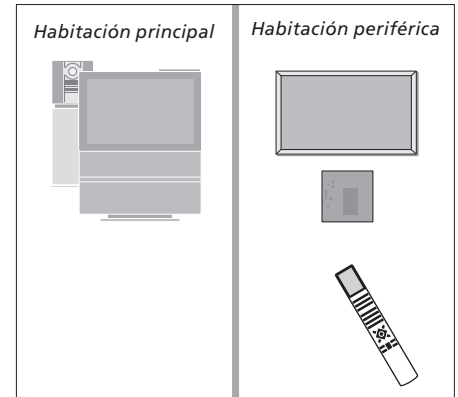

**Para poder ver la opción LINK o AV en Beo4 debe añadirla a su lista de funciones. Para más información, consulte el capítulo "Personalización de Beo4" en la página 32.*

Los botones de Beo4 le permiten tener un control directo a distancia de un gran número de funciones del televisor y su visor le permite acceder a más funciones adicionales.

Siempre que aparece una fuente en Beo4 (como TV o RADIO), puede pulsar el botón LIST y activar las funciones adicionales en la pantalla para ayudarle utilizar esa fuente, como si estuviera usando botones adicionales. También puede encender equipos adicionales conectados a BeoSystem 2.

Tenga en cuenta que Beo4 incluye una lista de todas las funciones adicionales de audio y vídeo de Bang & Olufsen, pero sólo aquellas que sean admitidas por BeoVision 4 funcionarán cuando las active en el visor de Beo4.

Puede personalizar la lista de funciones de su Beo4 para que se adapte a sus necesidades y cambiar el orden en que aparecen estas funciones cuando las activa.

Configuración de Beo4

Si ya dispone de un terminal a distancia Beo4 puede configurarlo para que funcione con su BeoVision 4.

Pulse y mantenga pulsado el botón de standby

•

Pulse para acceder a la función de configuración de Beo4

LIST

Suelte ambos botones. Se visualiza ADD? en la pantalla

ADD?

Pulse varias veces hasta que aparezca CONFIG? en el visor de Beo4

LIST

CONFIG?

Pulse para poder seleccionar el tipo de configuración

GO

Pulse varias veces hasta que aparezca VIDEO? en el visor de Beo4

LIST

VIDEO?

Pulse para acceder a la configuración de vídeo

GO

Pulse varias veces hasta que aparezca VIDEO1 en el visor de Beo4*

LIST

VIDEO1

Pulse para guardar la configuración

GO

Se visualiza STORED para indicar que la configuración se ha guardado. Se abandona automáticamente la función de configuración de Beo4

STORED

Adición de un "botón" adicional

Al añadir una nueva función a la lista de Beo4 puede acceder a este nuevo "botón" desde el visor.

Pulse y mantenga pulsado el botón de standby

•

Pulse para acceder a la función de configuración de Beo4

LIST

Suelte ambos botones. Se visualiza ADD? en la pantalla

ADD?

Pulse para abrir la lista de "botones" disponibles desde la que se añadirá el botón. Se visualiza en la pantalla el primer "botón", parpadeando

GO

Pulse para avanzar o retroceder en la lista de todos los "botones" adicionales

▲

▼

Pulse para agregar y colocar el "botón" en su posición predeterminada, o...

GO

...pulse para insertar el "botón" en una posición determinada de la lista

1 – 9

Se visualiza ADDED para indicar que el "botón" se ha guardado. Se abandona automáticamente la función de configuración de Beo4

ADDED

**Si la configuración de vídeo no contiene VIDEO1, seleccione en su lugar AVANT.*

Traslado de los "botones" adicionales

Se puede reorganizar el orden en que aparecen los "botones" adicionales pulsando LIST.

Pulse y mantenga pulsado el botón de standby •

Pulse para acceder a la función de configuración de Beo4 **LIST**

Suelte ambos botones. Se visualiza ADD? en la pantalla

ADD?

Pulse varias veces hasta que aparezca MOVE? en el visor de Beo4 **LIST**

MOVE?

Pulse para abrir la lista de "botones" adicionales. Se muestra el primer "botón" en la pantalla **GO**

GO

Pulse para avanzar o retroceder en la lista de "botones" adicionales ▲ ▼

▲
▼

Pulse para mover y colocar el "botón" visualizado como el primero de la lista, o... **GO**

GO

...pulse para insertar el "botón" en una posición determinada de la lista **1 - 9**

1 - 9

Se visualiza MOVED para indicar que el "botón" se ha desplazado. Se abandona automáticamente la función de configuración de Beo4 **MOVED**

MOVED

Eliminación de un "botón" adicional

Se puede eliminar cualquier "botón" adicional que esté disponible, pulsando LIST.

Pulse y mantenga pulsado el botón de standby •

Pulse para acceder a la función de configuración de Beo4 **LIST**

Suelte ambos botones. Se visualiza ADD? en la pantalla

ADD?

Pulse varias veces hasta que aparezca REMOVE? en el visor de Beo4 **LIST**

REMOVE?

Pulse para abrir la lista de "botones" adicionales. Se muestra el primer "botón" en la pantalla **GO**

GO

Pulse para avanzar o retroceder en la lista de "botones" adicionales ▲ ▼

▲
▼

Pulse para aceptar el "botón" que aparece en la pantalla **GO**

GO

Se visualiza REMOVED para indicar que el "botón" se ha eliminado. Se abandona automáticamente la función de configuración de Beo4 **REMOVED**

REMOVED

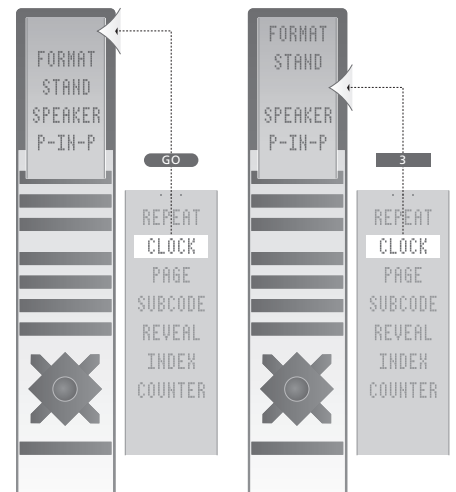

Añada un "botón" adicional a Beo4 al principio de la lista o en un lugar específico.

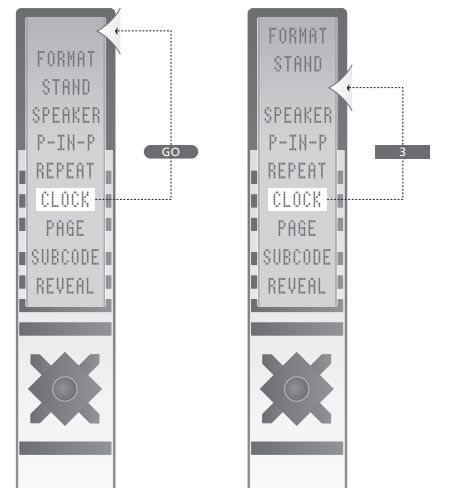

Desplace los "botones" adicionales al principio de la lista o a un lugar específico.

Menús en pantalla

En este capítulo se muestra la estructura global del sistema de menús para ayudarle a desenvolverse por los menús en pantalla que ofrece su televisor.

También podrá encontrar información detallada acerca de los menús individuales, que ofrecen numerosas opciones de ajuste y configuración.

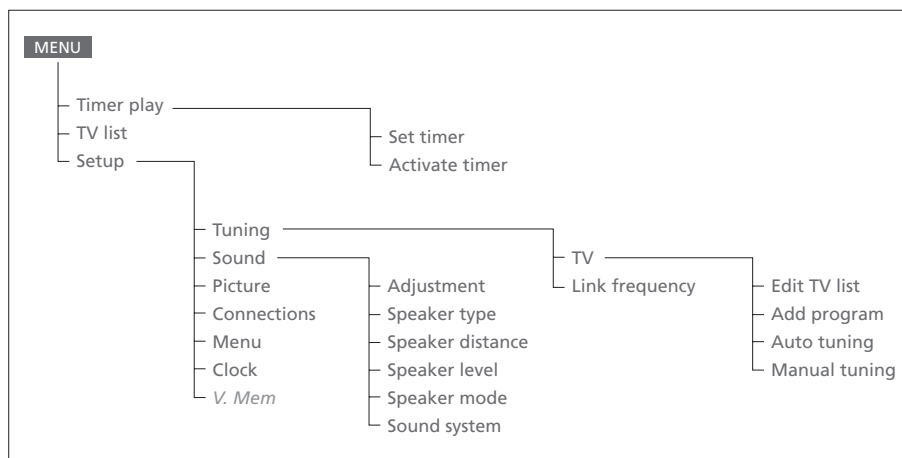

El sistema de menús en pantalla ampliado. La presencia de elementos de menú sombreados en gris depende de si estas opciones están disponibles o no en su sistema. Pulse MENU en Beo4 para acceder al menú principal.

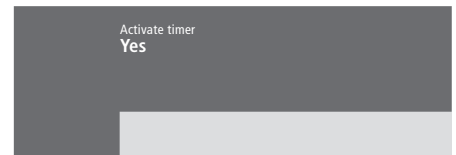
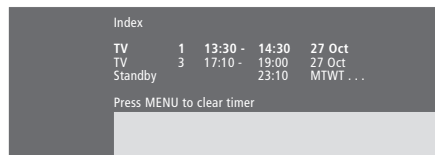
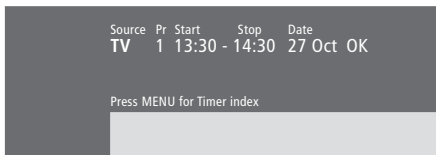

Opciones del menú *Set timer...*

Source

Dependiendo de la opción que elija, Source (Fuente) indica que está conectado un sistema específico, o bien que el sistema va a apagarse. Las opciones* son:

TV

Para encender el televisor.

V.Mem

Para encender un reproductor de vídeo.

CD

Para encender un reproductor de CDs.

A.Mem

Para encender un reproductor de audio.

Radio

Para encender una radio.

N.Music, N.Radio

Para reproducir música almacenada en su ordenador o de sitios de radio de Internet (en un ordenador conectado con BeoLink PC).

Standby

Para apagar BeoVision 4. Tenga en cuenta que si tiene otros sistemas compatibles de audio o vídeo conectados a BeoSystem 2 también se apagarán, aunque haya programado estos sistemas para que funcionen.

Pr (Número de canal)

Elija el número de canal que desea.

Start y Stop (Horas de inicio y final)

Teclee las horas en que desea que el sistema comience y/o finalice la grabación. Si ha elegido Standby como fuente, introduzca sólo la hora final.

Date o Days

Rellene la fecha en que desea que el sistema inicie la reproducción o se apague.

OK

Cuando OK esté destacada, pulse GO para guardar su configuración de reproducción programada o de modo standby programado.

*Si la opción Radio está disponible, también aparecerán CD y A.Mem, independientemente de si están o no presentes realmente.

Opciones del menú *Timer index...*

El índice del Timer muestra una relación de todas las programaciones realizadas.

- > Pulse GO con una programación resaltada para modificarla.
- > Pulse MENU con una programación resaltada para borrarla.

Opciones del menú *Actívate timer...*

- > Seleccione Yes para activar sus Timers y No para desactivarlos.



Opciones del menú *Edit TV list...*

Cuando aparezca la lista de canales de televisión en la pantalla, tiene varias opciones:

- Desplazar los canales de televisión para cambiar el orden en que aparecen en la lista.
- Borrar los canales de TV no deseados.
- Asignar o cambiar el nombre de sus canales de TV.

Si desea más información, consulte el capítulo "Modificación de canales de televisión sintonizados", en la página 28 de la Guía.



Opciones del menú *Add program...*

Freq (frecuencia)

Muestra la frecuencia durante el proceso de *Add program*.

Pr (número de canal)

Muestra el número del canal durante el proceso de *Add program*.

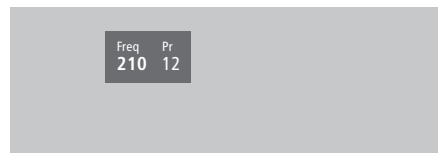

Opciones del menú *Auto tuning...*

Freq (frecuencia)

Muestra la frecuencia durante el proceso de *Auto tuning*.

Pr (número de canal)

Muestra el número de canal durante el proceso de *Auto tuning*.



Opciones del primer menú

TV manual tuning...

Freq (frecuencia)

La búsqueda se detiene en el primer canal que genere una señal aceptable. Si conoce el número de la frecuencia exacta de un canal, tecléelo directamente con las teclas numéricas de Beo4.

(System)

Si en el menú aparece System, compruebe que se muestra el sistema de emisión correcto antes de empezar a sintonizar.

Pr (Número de canal)

Teclée el número de programa (1–99) al que desea asignar el canal.

Name

El nombre que ha asignado al canal aparecerá en la lista de canales de televisión. Un nombre puede contener hasta ocho caracteres, incluidas las letras A–Z, números y el punto final. Para más información, consulte el capítulo "Asignación de nombres a los canales sintonizados" en la página 30 de la Guía.

More

Si necesita incluir información adicional, vaya a **More** y pulse **GO**. Aparecerá un segundo menú de sintonización manual.

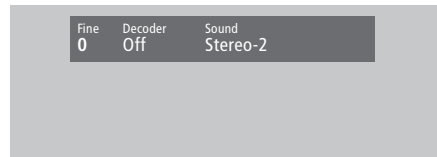

Opciones del segundo menú

TV manual tuning...

Fine (sintonía fina)

El televisor sintoniza automáticamente las mejores imágenes posibles. No obstante, los canales próximos pueden desenfocar ligeramente la imagen, en cuyo caso puede ser necesaria una sintonización más precisa. El rango de sintonía fina es de +8 a -8.

Decoder

Si sólo tiene conectado un descodificador, sus opciones son **On** y **Off**. Si tiene dos descodificadores conectados a BeoSystem 2, puede elegir entre **Dec1**, **Dec2** u **Off**.

Sound (mono/estéreo/idioma)

Para un canal de televisión puede haber varios tipos de sonido disponibles, como sonido estéreo o monofónico u otros idiomas. *Aunque almacene un tipo de sonido/idioma de esta forma, puede cambiar entre los diversos tipos disponibles mientras está viendo un canal de televisión determinado. Si desea más información sobre los distintos tipos de sonido disponibles, consulte el capítulo "Modificación del tipo de sonido o idioma", en la página 9 de la Guía.*

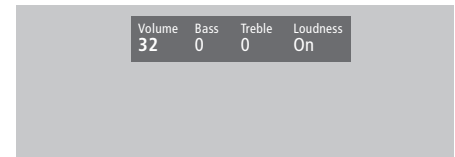

Opciones del menú **Adjustment...**

Volume

El nivel de volumen puede ajustarse de dos en dos en el rango de 00 a 72.

Bass

Los tonos graves pueden ajustarse de uno en uno en el rango de +6 a -6. 0 es el valor neutro.

Treble

Los tonos agudos pueden ajustarse de uno en uno en el rango de +6 a -6. 0 es el valor neutro.

Loudness

La sonoridad o sensación sonora puede activarse (**On**) o desactivarse (**Off**). La función de sonoridad se utiliza para compensar la falta de sensibilidad del oído humano en las frecuencias altas y bajas. Realza las altas y bajas frecuencias cuando se escucha a un nivel de volumen bajo, haciendo la música más dinámica.

Subwoofer (sólo disponible si tiene conectado un subwoofer BeoLab 2 a BeoSystem 2).

Puede ajustarse de uno en uno en el rango de +9 a -9; 0 es el valor neutro.



Opciones del menú *Speaker type...*

Front

Seleccione los altavoces posteriores que haya conectado de las opciones disponibles. Si no hay conectado ningún altavoz, seleccione *None*.

Rear

Seleccione los altavoces posteriores que haya conectado de las opciones disponibles. Si no hay conectado ningún altavoz, seleccione *None*.

Subwoofer

Indique si tiene conectado un subwoofer BeoLab 2. Las opciones son *Yes* o *No*.

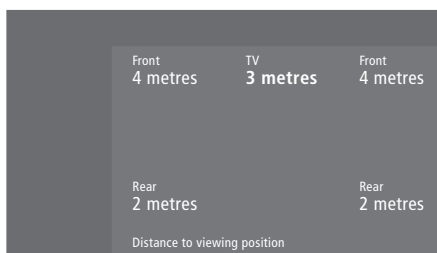

Opciones del menú *Speaker distance...*

Front

Seleccione la distancia en línea recta, en metros, entre su posición de visión y cada uno de los altavoces posteriores.

Rear

Seleccione la distancia en línea recta, en metros, entre su posición de visión y cada uno de los altavoces posteriores.

TV

Seleccione la distancia aproximada en línea recta, en metros, entre su posición de visión y BeoVision 4.

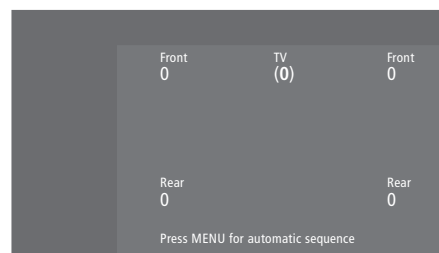

Opciones del menú *Speaker level...*

Front

Ajuste el nivel sonoro de sus altavoces frontales izquierdo y derecho.

Rear

Ajuste el nivel sonoro de sus altavoces posteriores izquierdo y derecho.

Centre

Ajuste el nivel sonoro de los altavoces centrales.

– las dos opciones de secuencia del sonido

Manual (opción predeterminada)

Si selecciona la secuencia manual, el sonido seguirá al altavoz que resalte en el menú. Después puede ajustar el sonido en consonancia.

Automatic

Si selecciona la secuencia automática, el sonido cambiará automáticamente entre los altavoces externos cada 2 ó 3 segundos. Para ajustar los niveles de los altavoces, debe desplazar el cursor al altavoz que desea ajustar primero.

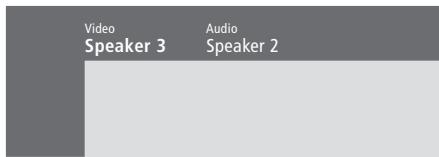

Opciones del menú *Speaker mode...*

Video

Puede predefinir un modo de altavoz para fuentes de vídeo. Las opciones son:

Speaker 3... Los altavoces centrales, los altavoces frontales y el subwoofer BeoLab 2 están activos.

Speaker 5... Sonido surround desde todos los altavoces, incluido el subwoofer BeoLab 2. Para programas codificados en sonido surround.

Audio

Puede predefinir un modo de altavoz para las fuentes de audio conectadas. Las opciones son: *Speaker 2...* Sonido estéreo en los dos altavoces frontales. El subwoofer BeoLab 2 está activo.

Speaker 4... Sonido estéreo mejorado en los altavoces frontales y posteriores. El subwoofer BeoLab 2 está activo.

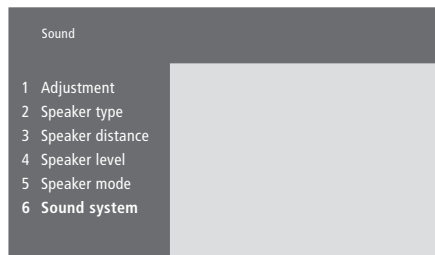

Opciones del menú *Sound system...*

Los sistemas de sonido que pueden aparecer en el menú son: DOLBY 3 STEREO, DOLBY PRO LOGIC, DOLBY DIGITAL, DOLBY D + PRO LOGIC, DTS DIGITAL SURROUND, MONO/STEREO.

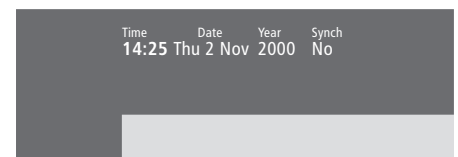

Opciones del menú *Clock...*

Time

Indica la hora. Introduzca manualmente la hora actual mediante las teclas numéricas de Beo4.

Date

Indica la fecha y el día de la semana.

Year

Indica el año.

Synch

Para sincronizar el reloj incorporado con el teletexto.

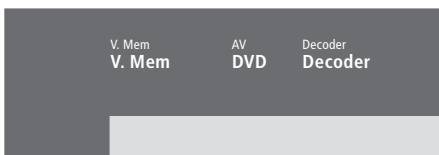

Opciones del menú **Connections...**

V.Mem

V.Mem... para un reproductor de vídeo Bang & Olufsen

DVD... para un reproductor de DVD

STB (DTV), STB (V.AUX)... para un receptor digital*

None... si no hay equipos conectados

AV

DVD... para un reproductor de DVD

DVD (YPbr)... para un reproductor de DVD conectado a la toma VGA-IN en BeoSystem 2

STB (DTV), STB (V.AUX)... para un receptor digital*

V.AUX... para otros equipos

Non B&O V.TP2... para un reproductor de vídeo que no sea de Bang & Olufsen

DVD2... para un segundo DVD o reproductor de vídeo

DVD2 (YPbr)... para un segundo DVD o reproductor de vídeo conectado a la toma VGA-IN en BeoSystem 2.

S-VHS V.TP2... para un reproductor de vídeo Super-VHS

Decoder(2)... para un segundo descodificador.

Conecte su descodificador principal en el conector DECODER

None... si no hay equipos conectados

Decoder

Decoder(1)... para un descodificador principal o una caja de expansión

STB (DTV), STB (V.AUX)... para un receptor digital*

STB (DTV/YPbr), STB (AUX/YPbr)... para un receptor digital conectado en la toma VGA-IN en BeoSystem 2*

PC (VGA)... para un PC conectado en la toma VGA-IN en BeoSystem 2

V.AUX... para otros equipos que no sean de Bang & Olufsen

Non B&O V.Tape2... para un reproductor de vídeo que no sea de Bang & Olufsen

None... si no hay equipos conectados

**NOTA: Seleccione (DTV) para el receptor digital principal y (V.AUX) o (AUX) para el secundario.*

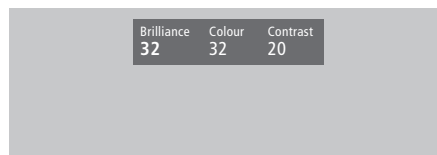

Opciones del menú **Picture...**

Brilliance

El brillo de la imagen puede ajustarse de dos en dos en el rango de 00 a 62; 32 es el valor neutro.

Colour

La intensidad de color de la imagen puede ajustarse de dos en dos en el rango de 00 a 62; 32 es el valor neutro.

Contrast

El nivel de contraste de la imagen puede ajustarse de uno en uno en el rango de 00 a 62; 44 es el valor neutro.

En las fuentes de vídeo que utilizan la señal NTSC, puede ajustarse una cuarta opción: Tint (tonalidad o matiz del color).

Alta definición (HD)

- Acceso a una fuente HD, 23
- Conexión de una fuente HD, 22
- Registro de una fuente HD, 23

Altavoces

- Ajuste de la distancia de los altavoces, 15
- Calibración del nivel sonoro, 16
- Colocación de los altavoces externos, 13
- Conexión de los altavoces, 14
- Definición de un modo de altavoces predeterminado, 17
- Opciones del menú *Speaker distance*, 38
- Opciones del menú *Speaker level*, 38
- Opciones del menú *Speaker mode*, 39
- Opciones del menú *Speaker type*, 38
- Selección de los altavoces para un sonido de película, *Guía*, p. 10

Auriculares

- Panel de conexión directa en BeoSystem 2, 12

BeoLink

- BeoVision 4 en una habitación periférica – conexión, 30
- BeoVision 4 en una habitación periférica – funcionamiento, 31
- Conexiones periféricas, 28
- Distribución del sonido y la imagen, 28
- Frecuencia Link, 29
- Modulador del sistema, 29
- Toma Link – Master Link, 28

Cámara de vídeo

- Conexión de una cámara de vídeo, 12
- Copia desde una cámara de vídeo, 12
- Ver las imágenes de una cámara de vídeo en BeoVision 4, 12

Canales de televisión

- Adición de nuevos canales, *Guía*, p. 27
- Ajuste de canales sintonizados, *Guía*, p. 28
- Asignación de nombres a los canales sintonizados, *Guía*, p. 30
- Borrado de canales sintonizados, *Guía*, p. 31
- Búsqueda de canales disponibles, *Guía*, p. 26
- Consulta de la lista de canales, *Guía*, p. 8
- Opciones del menú *Edit TV list*, 36
- Selección de un canal de televisión, *Guía*, p. 8
- Traslado de canales sintonizados, *Guía*, p. 29

Cine en casa

- Adaptación de la imagen para que ocupe toda la pantalla, *Guía*, p. 11
- Selección de los altavoces para un sonido de película, *Guía*, p. 10

Código PIN

- ¿Ha olvidado su código PIN?, *Guía*, p. 23
- Activación del sistema de código PIN, *Guía*, p. 22
- Modificación o eliminación del código PIN, *Guía*, p. 22
- Uso del código PIN, *Guía*, p. 23

Conexiones

- Auriculares, 12
- Conexión de la antena y de la alimentación de red, 7
- Conexión de la pantalla a BeoSystem 2, 7
- Conexión de los altavoces, 14
- Conexiones periféricas, 28
- Descodificador – descodificador de audio y vídeo o de radiofrecuencia, 21
- Descodificador – Dos descodificadores, 21
- Equipos de vídeo adicionales, 18
- Reproductor de DVD, AV 2 Expander (expansor de audio y vídeo), reproductor de vídeo, videoconsola, cámara de vídeo, etc.
- Opciones del menú *Connections*, 40
- Panel de conexión directa en BeoSystem 2, 12
- Paneles de conexión, 9–12
- Receptor digital – Conexión alternativa del receptor digital, 20
- Receptor digital conexión de audio y vídeo (AV), 19
- Receptor digital – Transmisor de infrarrojos, 19
- Registro y uso de equipos de vídeo adicionales, *Guía*, p. 32
- Sistema de audio – conexión a BeoSystem 2, 26

Contacto

- Comunicación con Bang & Olufsen, *Guía*, p. 42

Descodificador

- Conexión de dos descodificadores, 21
- Conexión de un descodificador de audio y vídeo o de radiofrecuencia, 21
- Paneles de conexión, 9–12

Formato

- Cómo seleccionar un formato de imagen, *Guía*, p. 11

Idioma

- Modificación del tipo de sonido o idioma, *Guía*, p. 9

Imagen

- Adaptación de la imagen para que ocupe toda la pantalla, *Guía*, p. 11
- Ajuste del brillo, color o contraste, *Guía*, p. 35
- Imagen dentro de la imagen, *Guía*, p. 14
- Opciones del menú *Picture*, 40

Mantenimiento

- BeoVision 4, 8
- Sustitución de las pilas de Beo4, 8

Master Link

- BeoVision 4 en una habitación periférica, 30
- Conexión y manejo de un sistema de audio, 26
- Distribución del sonido y la imagen con BeoLink, 28

Paneles de conexión

- Conexión de equipos adicionales, 18
- Panel de conexión de altavoces y de entradas digitales, 10
- Panel de conexión de audio y vídeo (AV) y de la antena, 9
- Panel de conexión de la pantalla de plasma, 11
- Panel de conexión directa en BeoSystem 2, 12
- Tomas adicionales, 10

Pantalla de plasma

- Conexión de la pantalla a BeoSystem 2, 7
- Manejo de la pantalla, 4
- Mantenimiento, 8
- Tomas de conexión, 9

Pantallas y menús

- Información y menús visualizados, *Guía*, p. 5
- Menús en pantalla, 34–40
- Visor de estado, *Guía*, p. 5

PC

- Acceso a un PC, 23
- Conexión de un PC, 22
- Registro de un PC, 23

Receptor de infrarrojos

- Habilitación del funcionamiento de Beo4 – conexión del receptor de infrarrojos, 6

Receptor digital

- Conexión alternativa del receptor digital, 20
- El menú Set-top Box Controller, *Guía*, p. 21
- Funcionamiento del receptor digital, *Guía*, p. 20
- Receptor digital – conexión de audio y vídeo (AV), 19
- Receptor digital – Transmisor de infrarrojos, 19

Reloj

- Configuración del reloj incorporado, *Guía*, p. 38
- Opciones del menú *Clock*, 39

Sintonización

- Adición de nuevos canales, *Guía*, p. 27
- Ajuste de canales sintonizados, *Guía*, p. 28
- Asignación de nombre a los canales sintonizados, *Guía*, p. 30
- Borrado de canales sintonizados, *Guía*, p. 31
- Búsqueda de canales disponibles, *Guía*, p. 26
- Desplazamiento de canales sintonizados, *Guía*, p. 29
- Opciones del menú *Add program*, 36
- Opciones del menú *Auto tuning*, 36
- Opciones del primer menú *TV manual tuning*, 37
- Opciones del segundo menú *TV manual tuning*, 37

Sonido

- Ajuste del volumen, graves, agudos o sonoridad, *Guía*, p. 36
- Ajuste o supresión del volumen, *Guía*, p. 9
- Calibración del nivel sonoro, 16
- Consulta del nombre del sistema de sonido activo, *Guía*, p. 37
- Definición de un modo de altavoces predeterminado, 17
- Modificación del tipo de sonido o idioma, *Guía*, p. 9
- Opciones del menú *Adjustment*, 37
- Selección de los altavoces para un sonido de película, *Guía*, p. 10
- Selección de una combinación de altavoces, *Guía*, p. 10

Sonido surround

- Configuración de los altavoces – sonido surround, 13–17
- Panel de conexión de altavoces y de entradas digitales, 13
- Selección de los altavoces para un sonido de película, *Guía*, p. 10

Subtítulos

- Activación de los subtítulos del teletexto, *Guía*, p. 13

Teletexto

- Acceso directo a una página a través de Fastext, *Guía*, p. 17
- Activación de los subtítulos del teletexto, *Guía*, p. 13
- Actualización de las páginas de memoria, *Guía*, p. 16
- Almacenar sus páginas favoritas del teletexto – Páginas de memoria, *Guía*, p. 12
- Funciones básicas del teletexto, *Guía*, p. 12
- Teletexto ampliar texto, mezclar y mostrar texto oculto, *Guía*, p. 16

Terminal a distancia Beo4

- Acceso a equipos de vídeo adicionales a través de Beo4, *Guía*, p. 34
- Agregar un “botón” a la lista de Beo4, 32
- Configuración de Beo4, 32
- Eliminar un “botón” de la lista de Beo4, 33
- Presentación de BeoVision 4 y Beo4, *Guía*, p. 4
- Sustitución de las pilas de Beo4, 8
- Traslado de “botones” adicionales, 33
- Uso de Beo4, *Guía*, p. 4

Timer

- Activación de la función de reproducción programada, *Guía*, p. 19
- Configuración del reloj incorporado, *Guía*, p. 38
- Encendido y apagado automático de BeoSystem 2, *Guía*, p. 18
- Opciones del menú *Set timer*, 35
- Opciones del menú *Activate timer*, 35
- Programación de la reproducción a través del teletexto, *Guía*, p. 19
- Visualización, modificación o borrado de un Timer, *Guía*, p. 19

Ubicación

- Colocación de los altavoces externos, 13
- Ubicación de BeoVision 4, 4

Las especificaciones técnicas, características y utilización del producto están sujetas a cambios sin previo aviso.

